

# ESTUDI CONTENIDOR ESCALA 1:20



<https://www.cordemariavalls.cat/acustica/>



FUNDACIÓ  
EDUCATIVA  
COR DE MARIA

Professor/a: Pere Compte Jové

Col·legi: Cor de Maria Valls

Curs: 3r d'ESO

Data: Abril de 2024



# Índex

Índex.....	1
Peces contenidor escala 1:20 per la tallador làser .....	2
Lateral contenidor. 2 peces. ....	2
Frontal inferior. 2 peces.....	2
Tapa superior. 1 peça. ....	3
Porta d'entrada elements al contenidor. 2 peces. ....	3
Calaix inferior .....	3
Documents talladora làser escala 1:20 gruix 3mm. ....	5
Dibuixos de les peces en mm .....	6
Lateral contenidor. 2 peces. (mm) .....	6
Frontal inferior. 2 peces.(mm) .....	7
Tapa superior. 1 peça.(mm).....	7
Porta d'entrada elements al contenidor. 2 peces.(mm).....	8
Calaix inferior (mm).....	8
Talladora làser.....	9
Opció porta sense forat.....	14
Conjunt de contenidors Sketchup.....	20
Valls recollida de brossa .....	31
Descompte amb la taxa de residus.....	35
Què hi va i que no .....	38
Gestió de l'aula .....	46
Gestió de l'aula 3r d'ESO-A 2023-2024.....	47
Gestió de l'aula 3r d'ESO-B 2023-2024.....	48
Treball a l'aula .....	49
Confint.....	56
Competència digital.....	60
PQI.....	62
MER .....	63



## Peces contenidor escala 1:20 per la tallador làser

Peces a realitzar els alumnes a l'ordinador

Lateral contenidor. 2 peces.

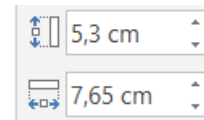
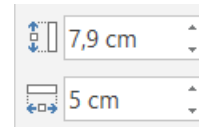
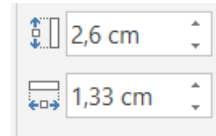
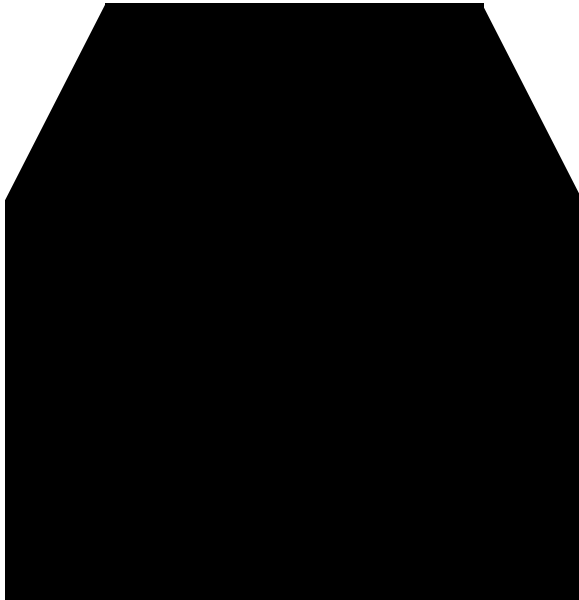

Frontal inferior. 2 peces.

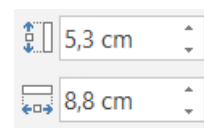
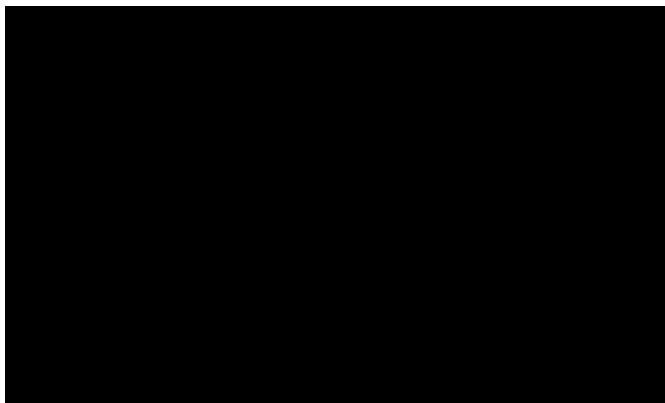



### Tapa superior. 1 peça.

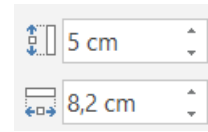
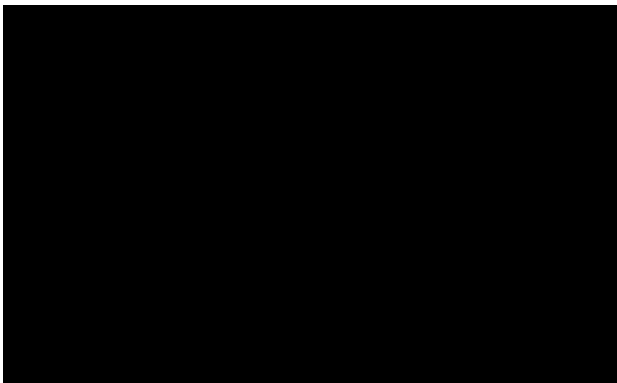

### Porta d'entrada elements al contenidor. 2 peces.

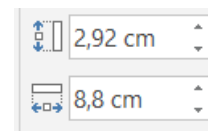
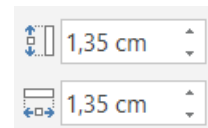
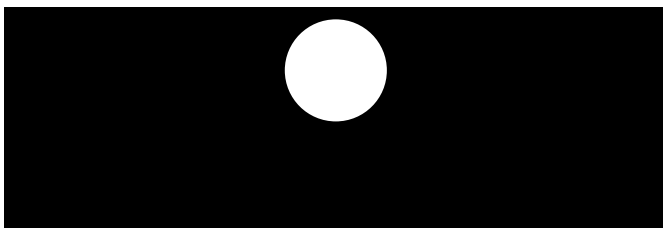

### Calaix inferior

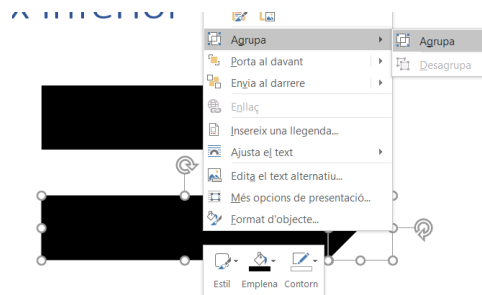
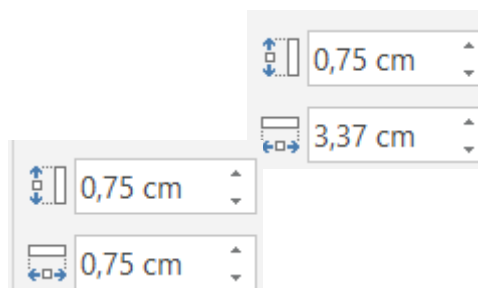
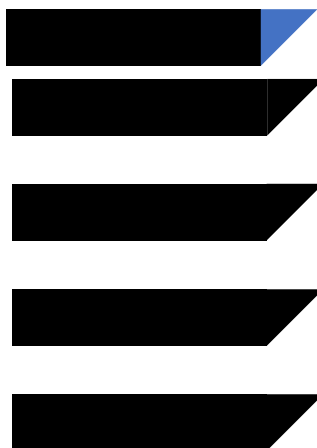

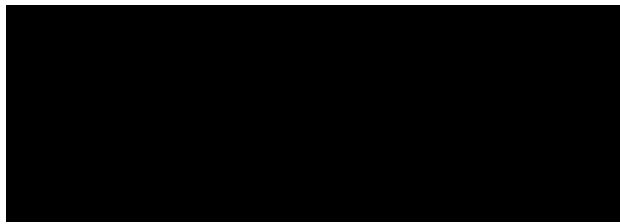

2,86 cm

8,2 cm

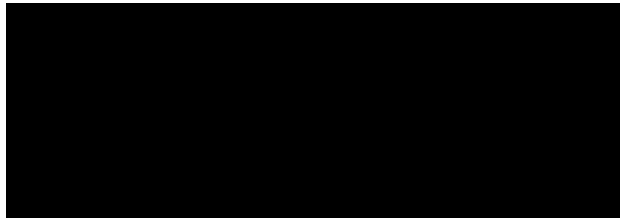

0,75 cm

8,2 cm



0,76 cm

8,2 cm



## Documents talladora làser escala 1:20 gruix 3mm.



grup 1b escala 1 a 20  
talladora laser alc 145 amp  
242.png



peces forat alt 71  
amp 98 mm.png



calaix alc 138 amp  
95mm.png



peces sense forat  
alt 71 amp 98  
mm.png

Documents light burn 16 contenidors part superior (Imprimir 2 de la 1 ,1 de la 2, 1 de la 3)

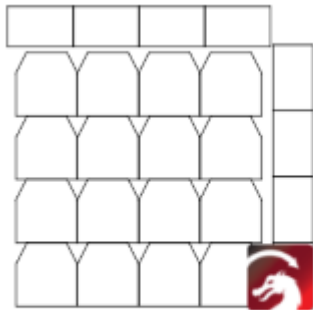

1 peces laterals.lbrn2

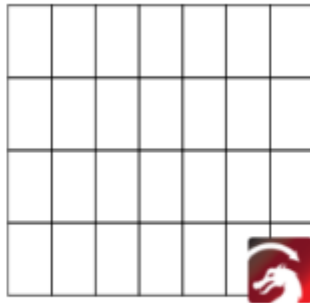

2 frontal inferior 53x88  
28peces.lbrn2

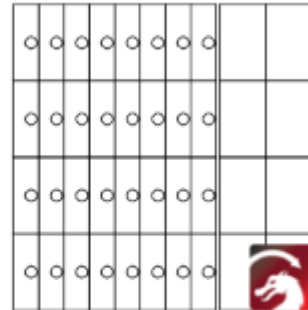

3brossa forat  
plastic.lbrn2

Part inferior

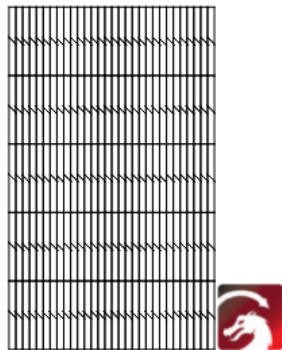

1 INFERIOR INCLINAT BROSSA ESCALA  
1A20 PER 67 ALUMNES.lbrn2

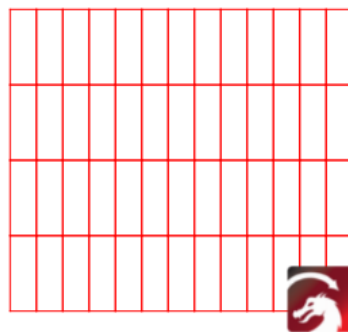

2 rectangle V2 82 28\_63 PER 26  
ALUMNES.lbrn2

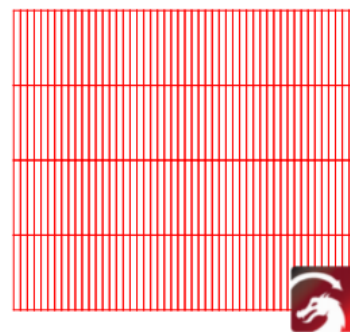

3 RECTANGLE 7\_5 X 82MM PER 50  
ALUMNES.lbrn2



## Dibuixos de les peces en mm

Lateral contenidor. 2 peces. (mm)

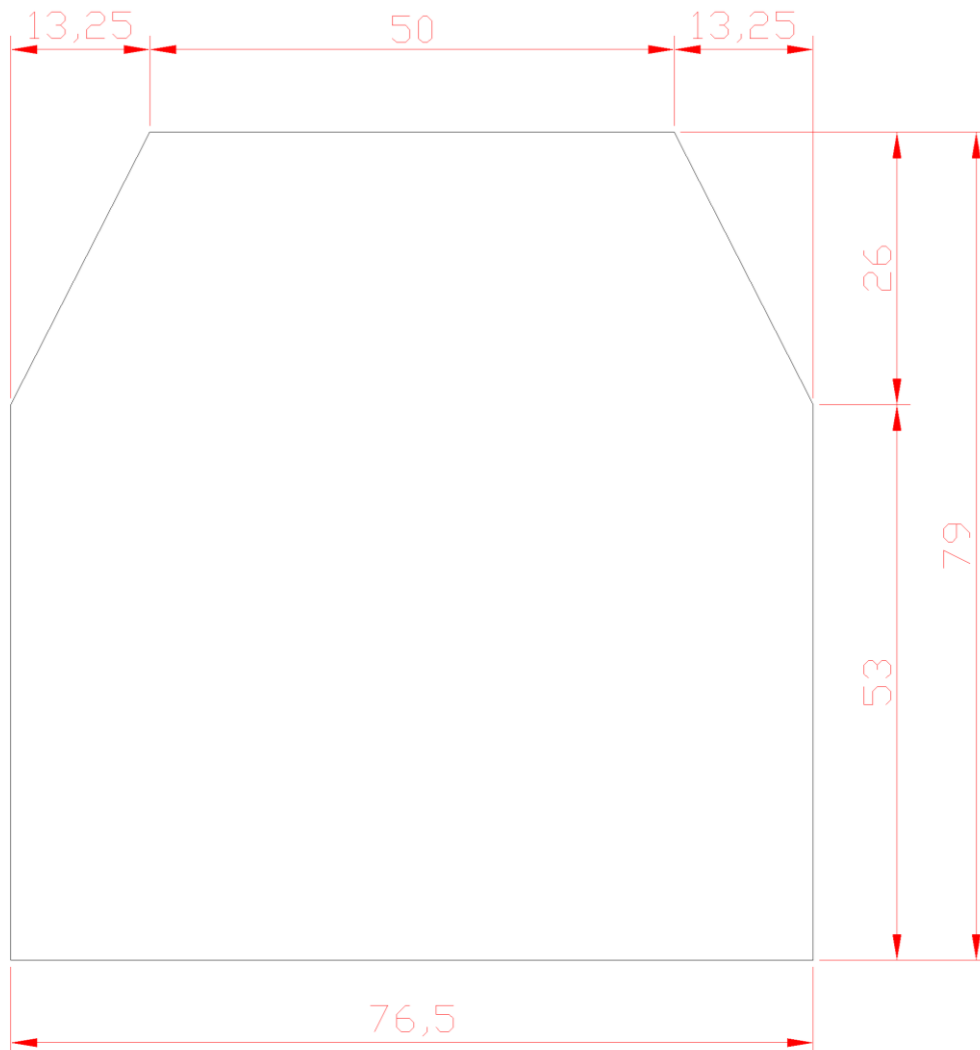



Frontal inferior. 2 peces.(mm)

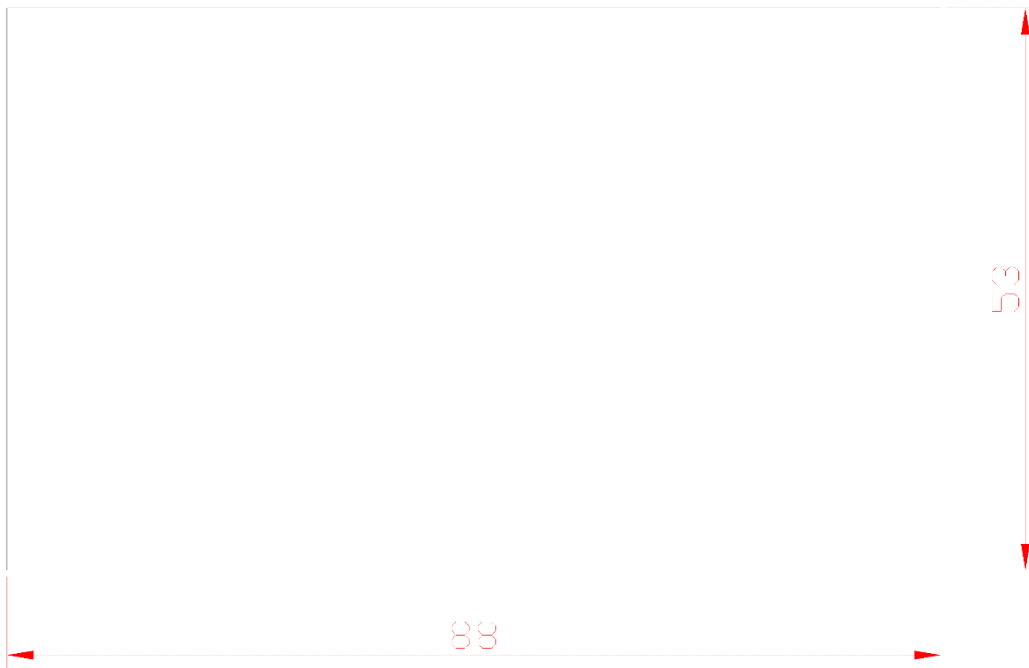

Tapa superior. 1 peça.(mm)

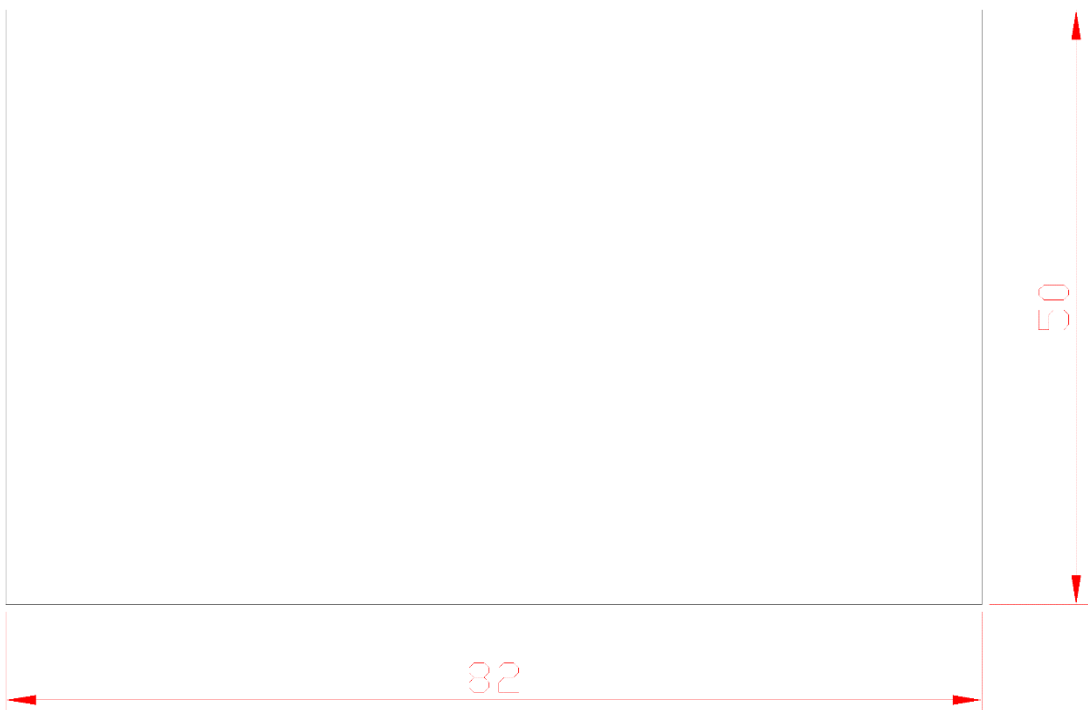





### Porta d'entrada elements al contenidor. 2 peces.(mm)

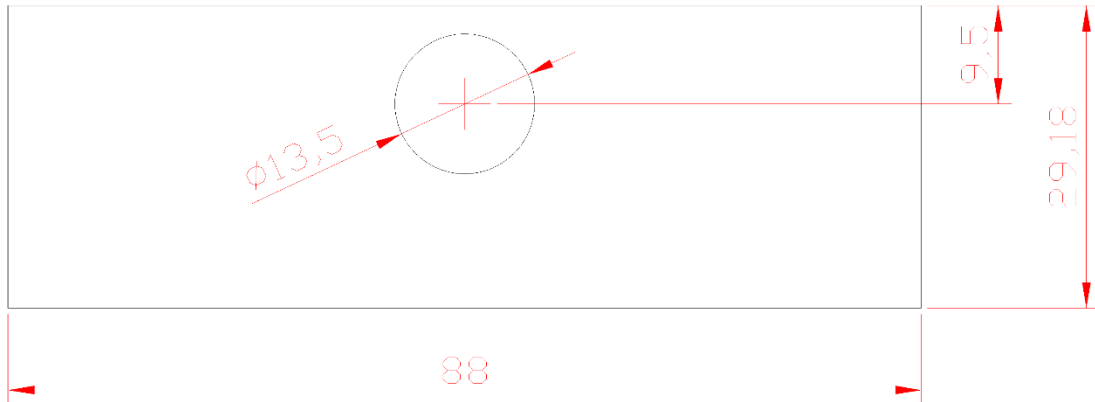

### Calaix inferior (mm)

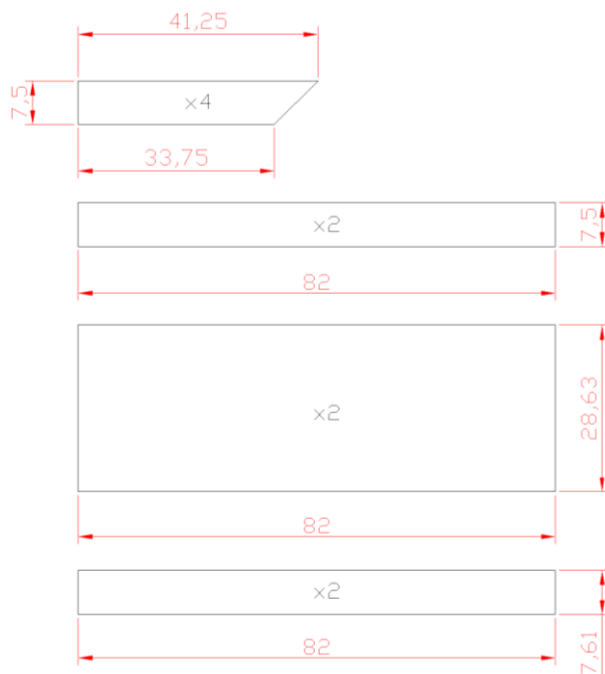



## Talladora làser.



grup 1b escala 1 a 20  
talladora laser alc 145 amp  
242.png

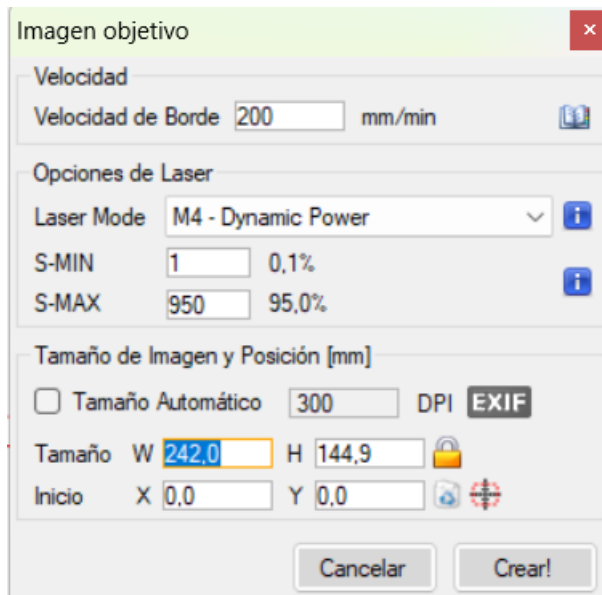
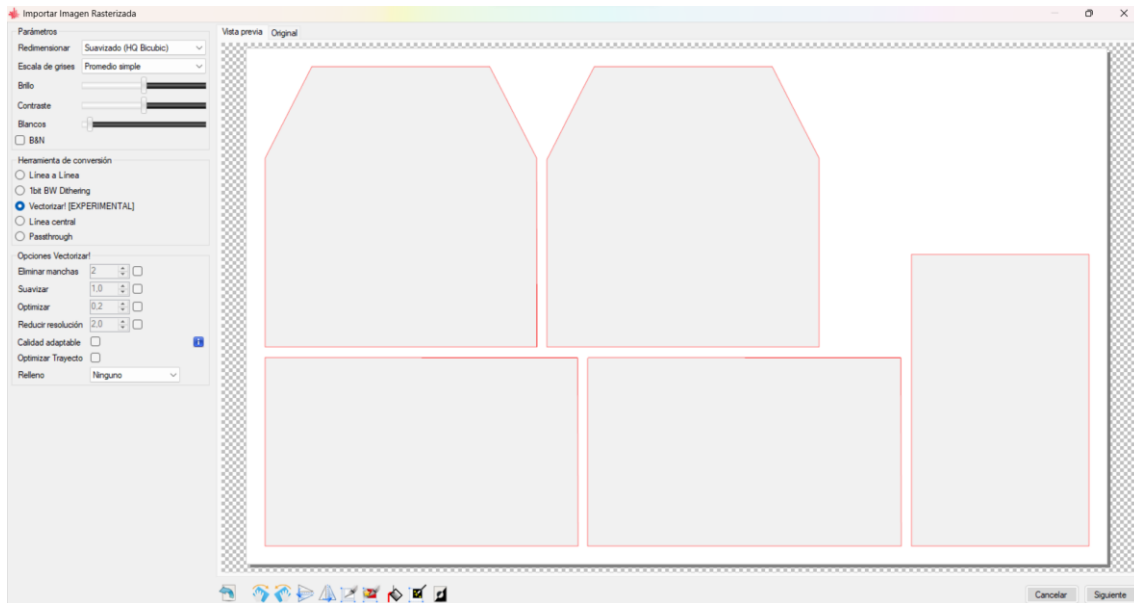



grup 2b escala 1 a 20  
talladora laser alc 138 amp  
186.png

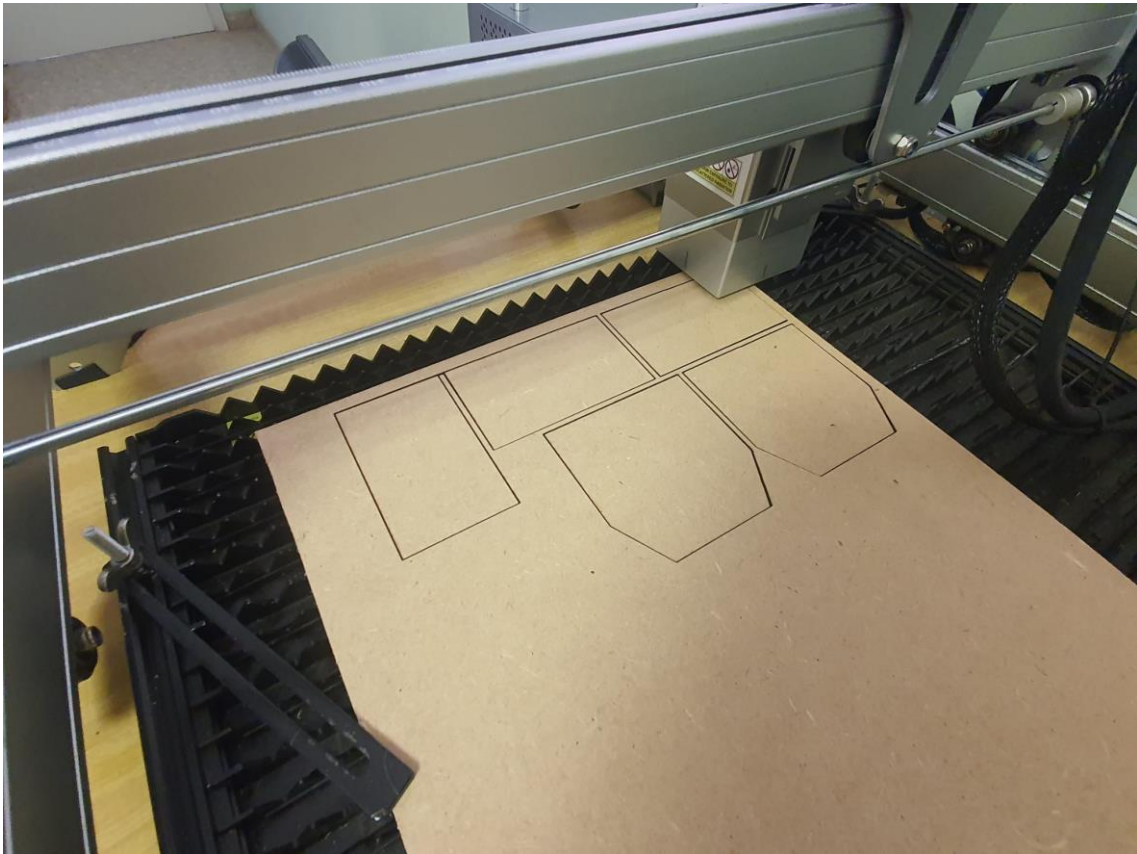

peces forat alt 71  
amp 98 mm.png





Imagen objetivo ✕

Velocidad  
Velocidad de Borde  mm/min ℹ

Opciones de Laser  
Laser Mode  ℹ  
S-MIN  0,1% ℹ  
S-MAX  95,0%

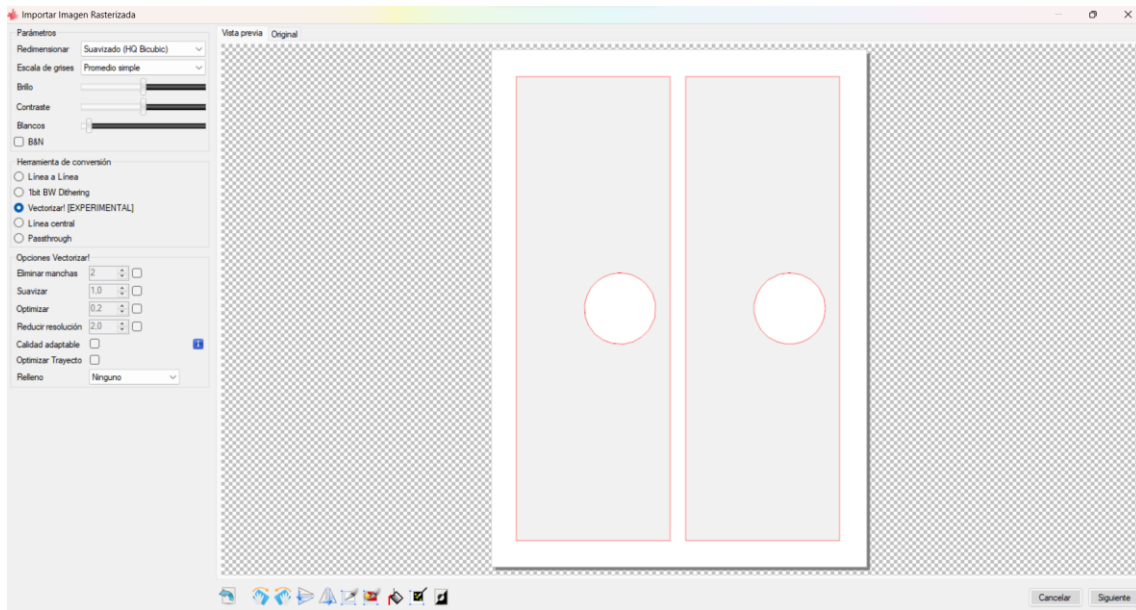
Tamaño de Imagen y Posición [mm]

Tamaño Automático  DPI **EXIF**

Tamaño W  H  🔒  
Inicio X  Y  📍

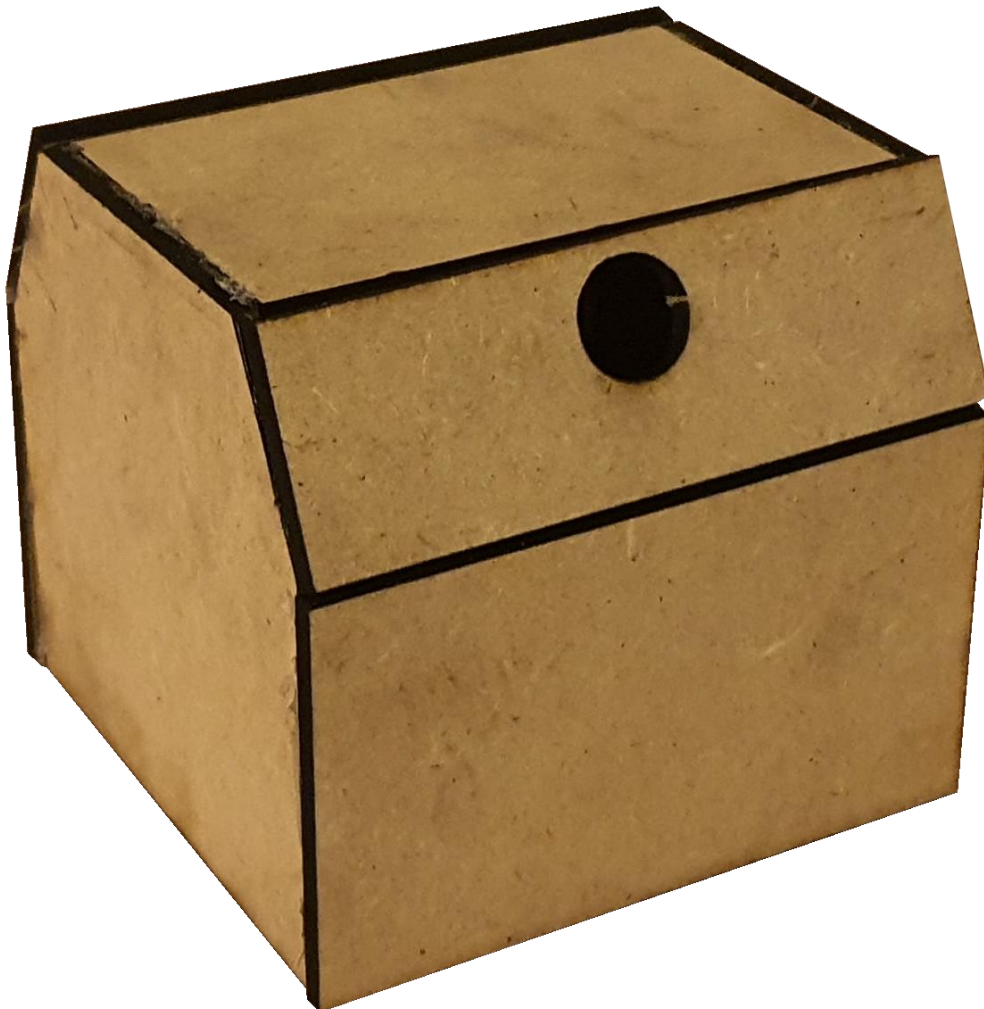



calaix alc 138 amp  
95mm.png

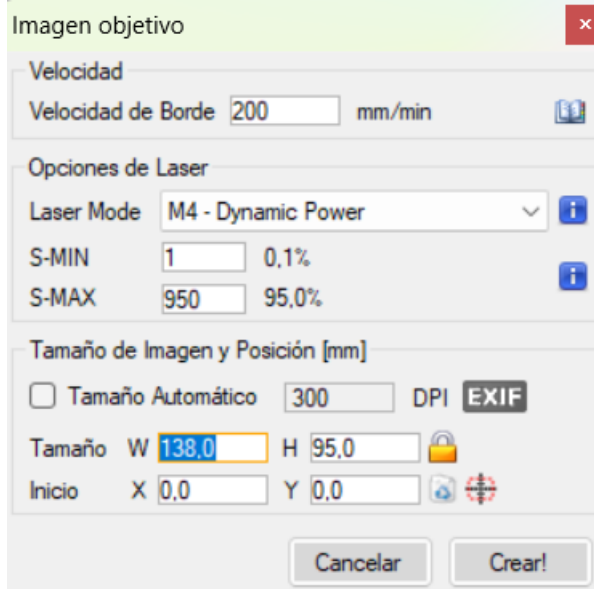
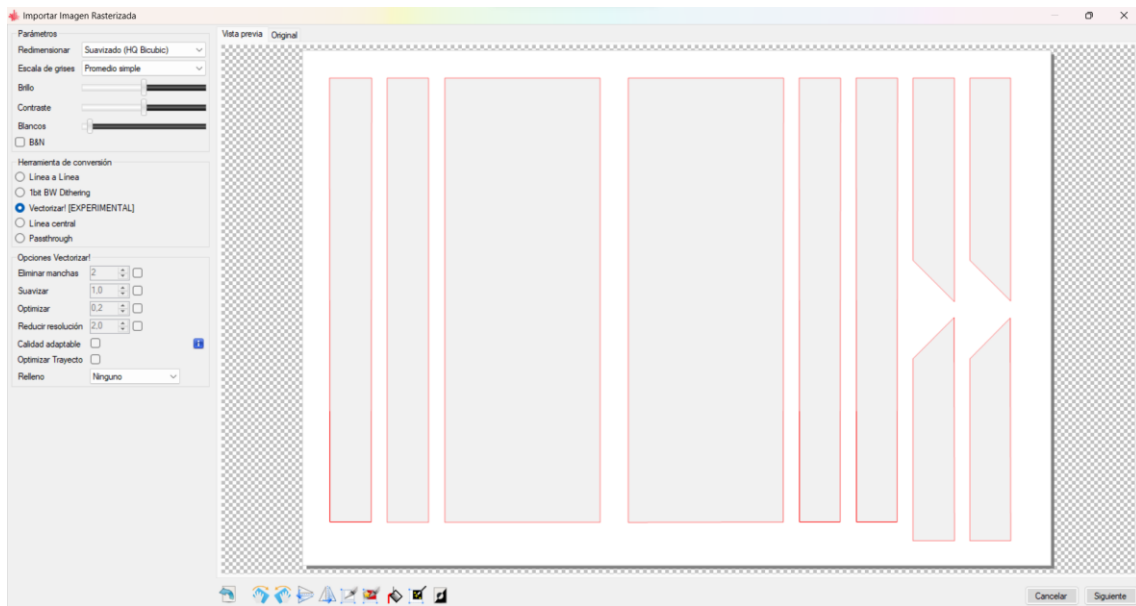



## Opció porta sense forat



peces sense forat  
alt 71 amp 98  
mm.png

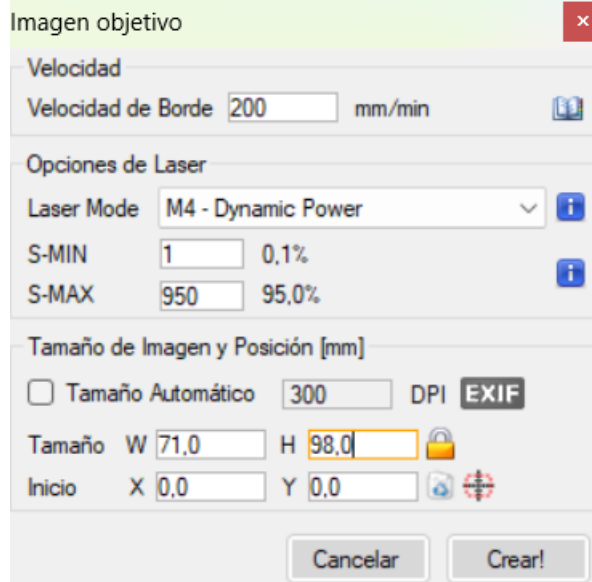
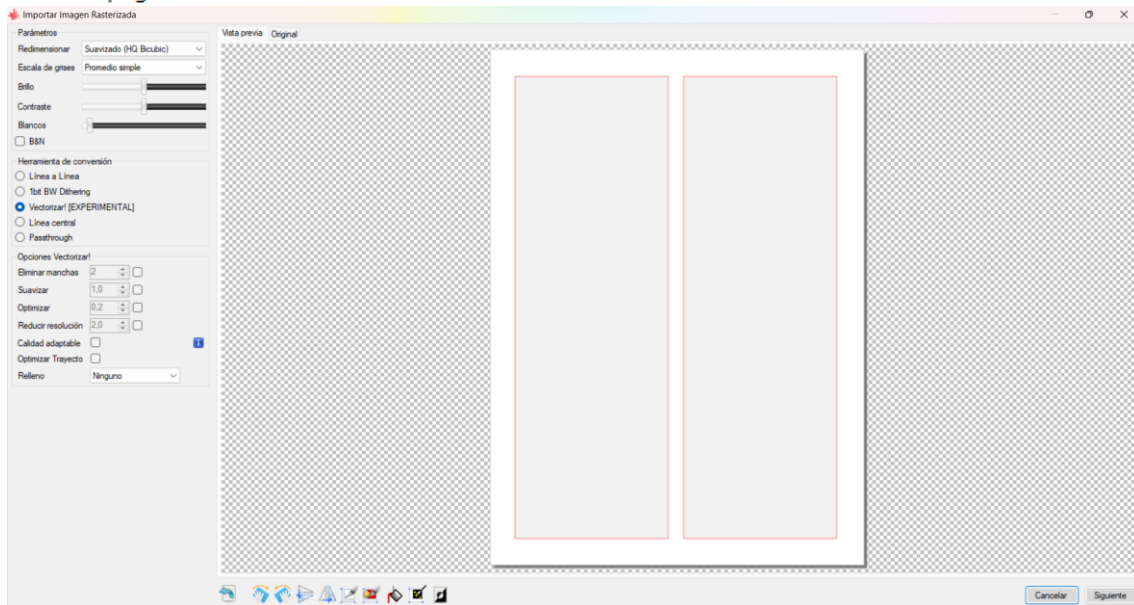



Dibuix contenidors Sketchup

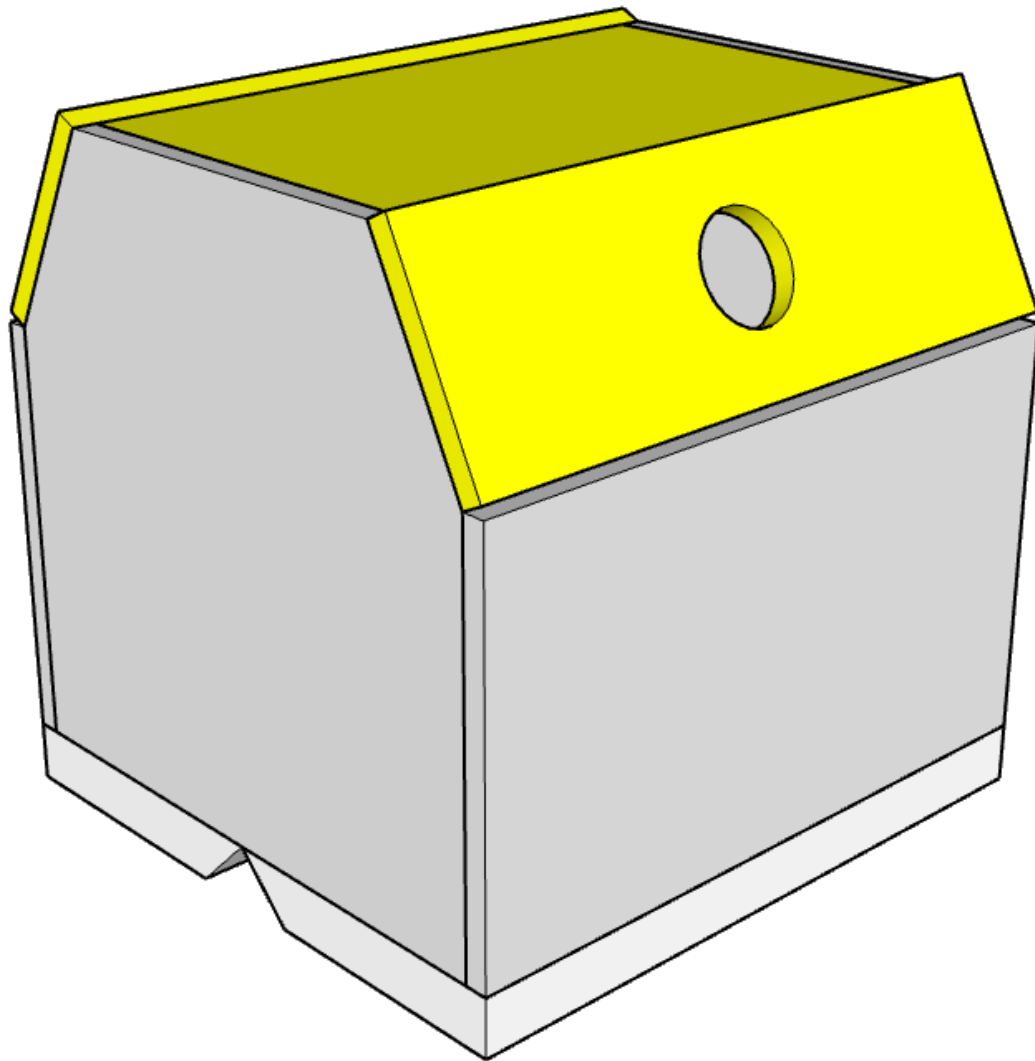

Simplificació del dibuix. Forat centrat al centre de la peça superior radi 6.75 mm



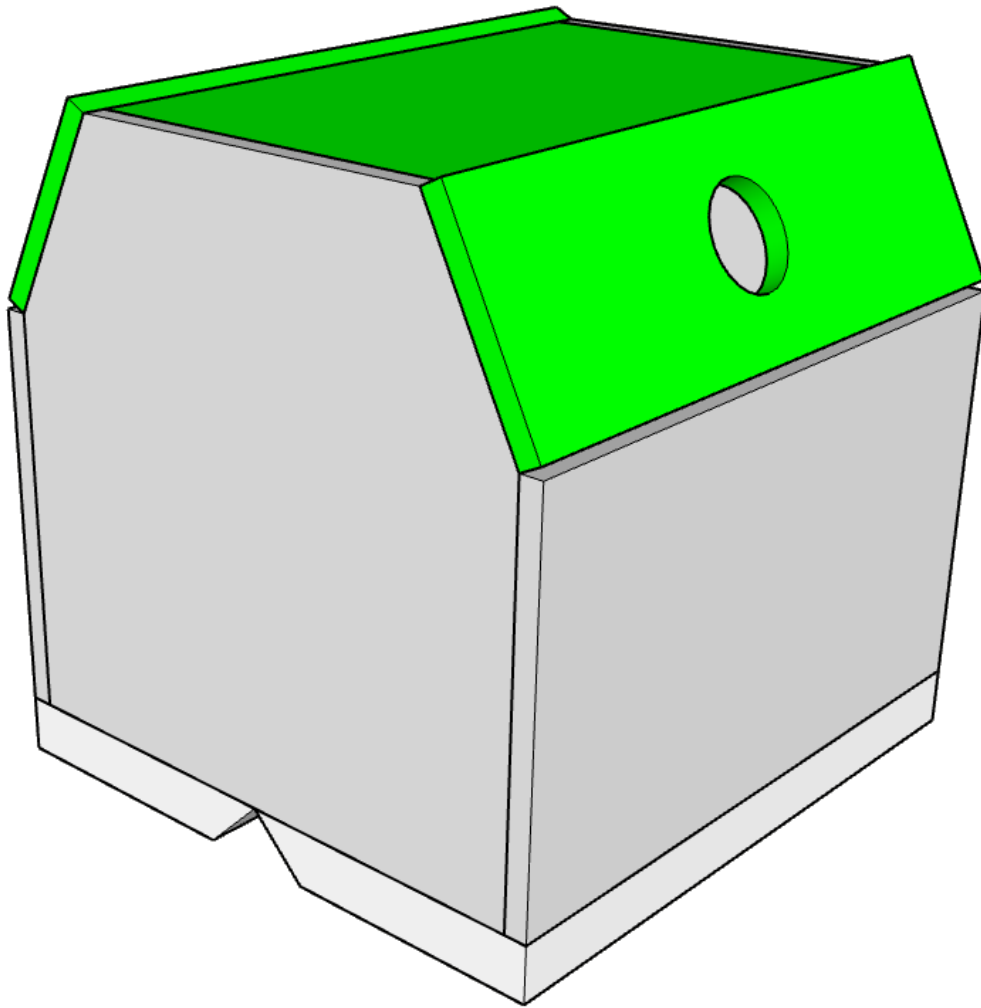

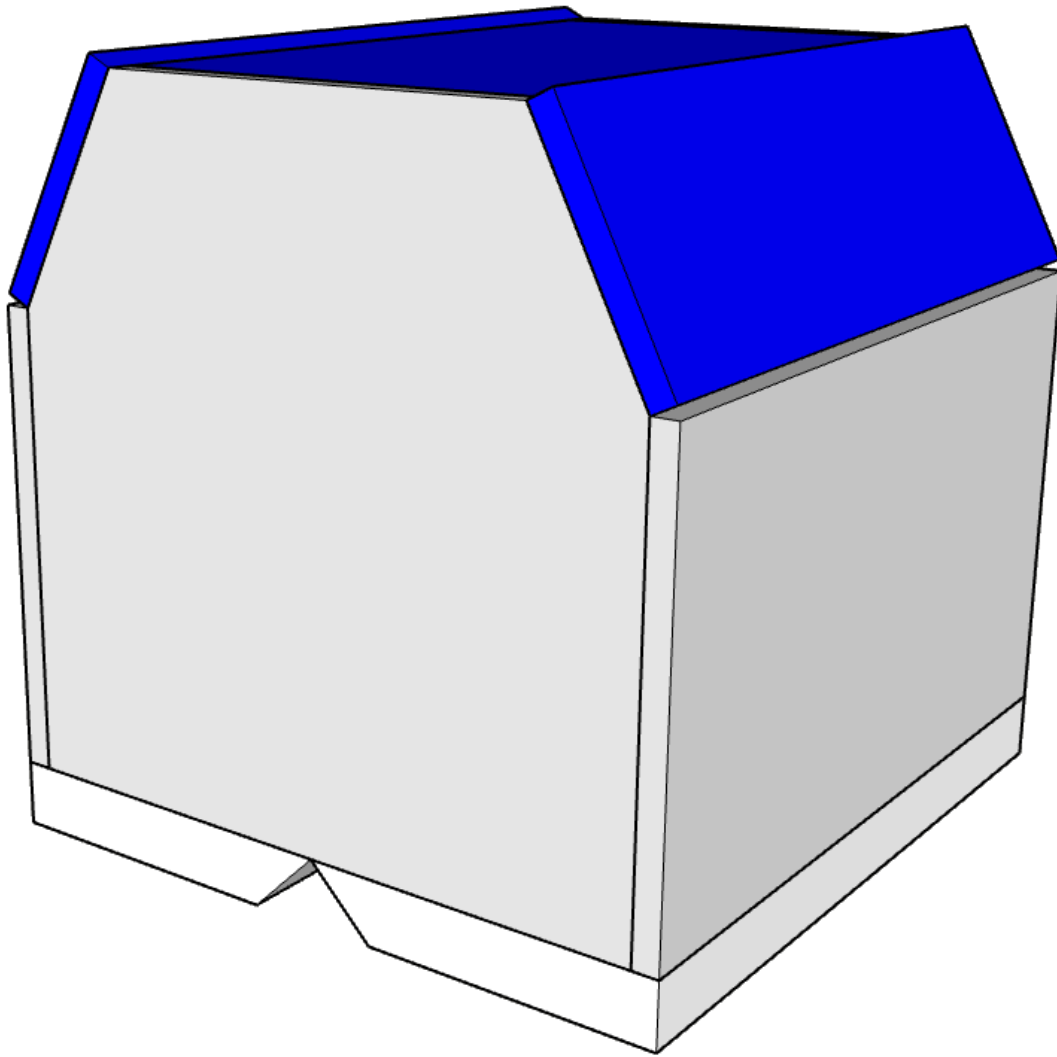

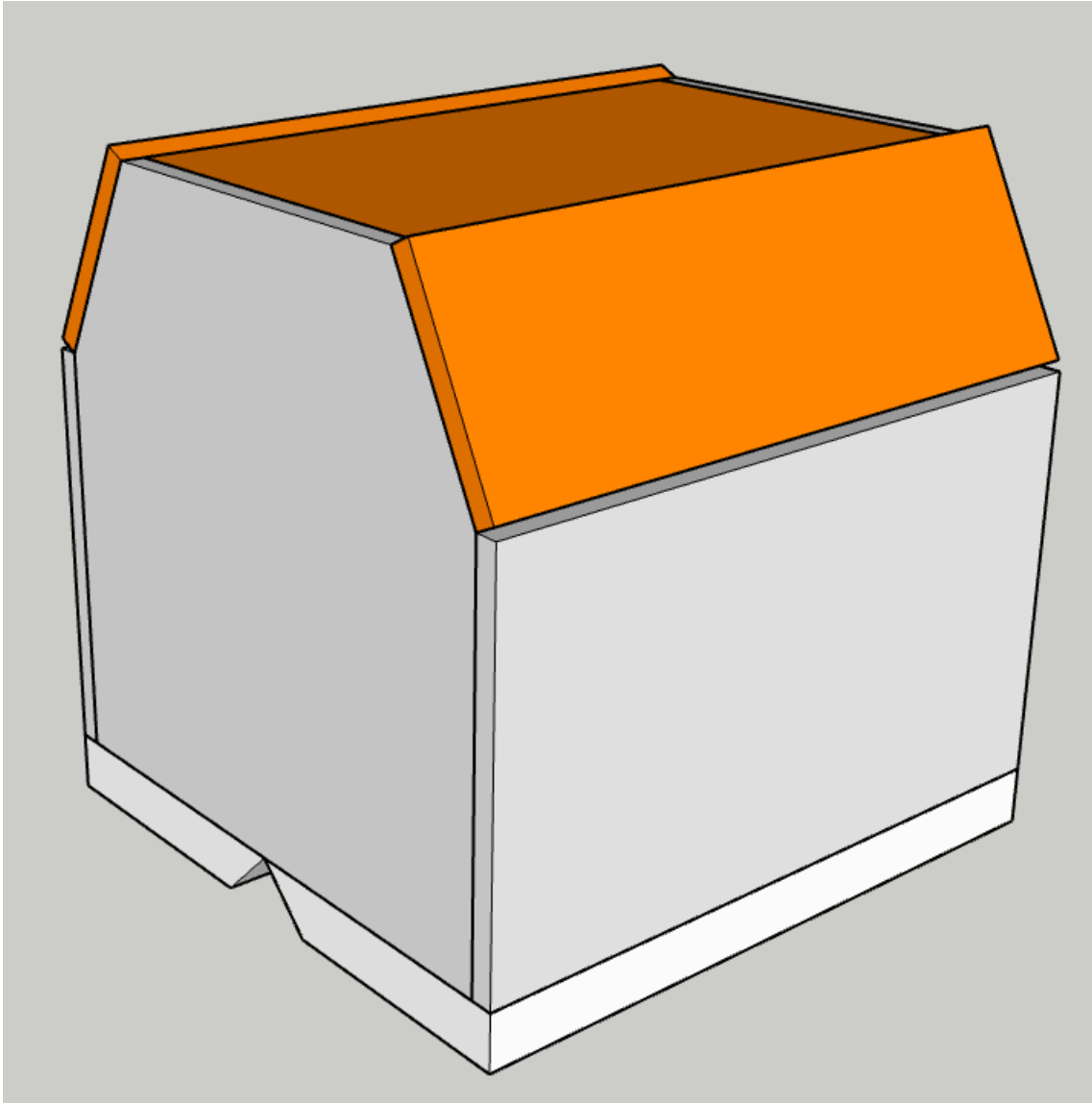

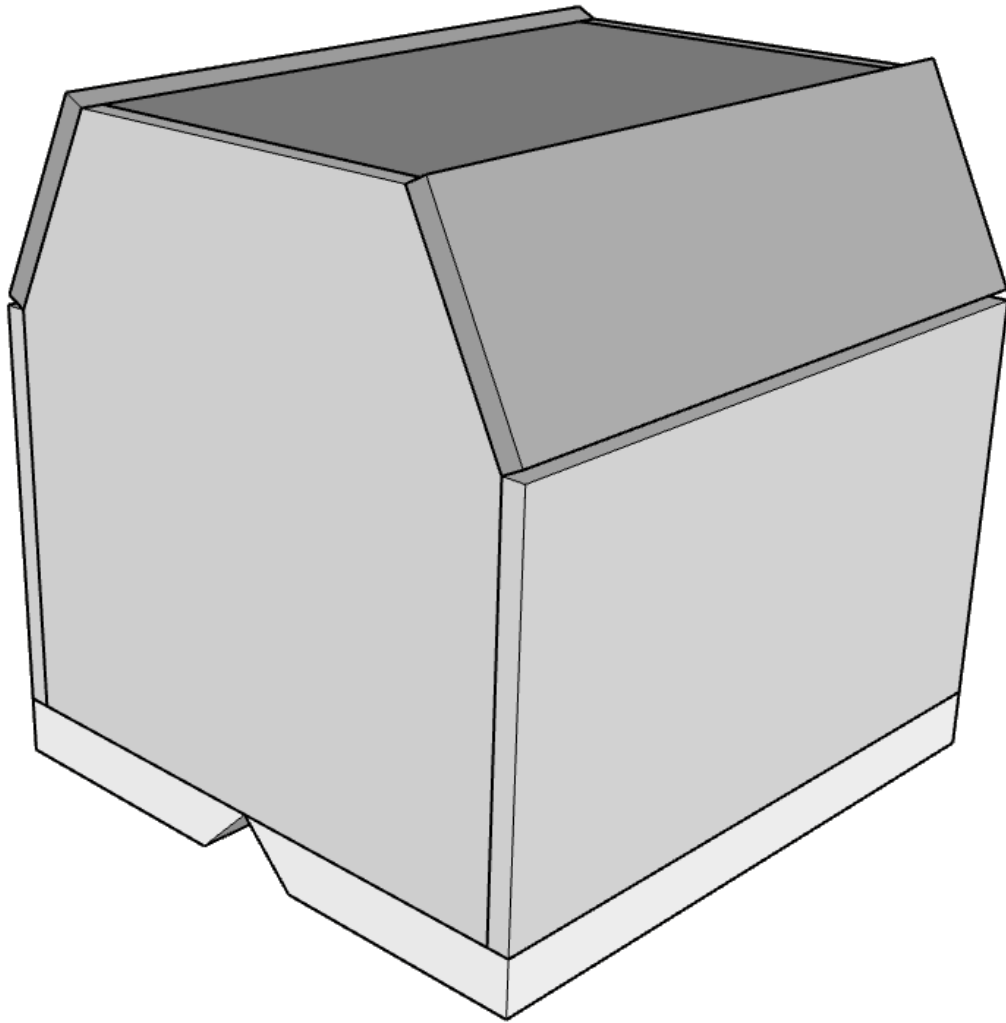



## Conjunt de contenidors Sketchup

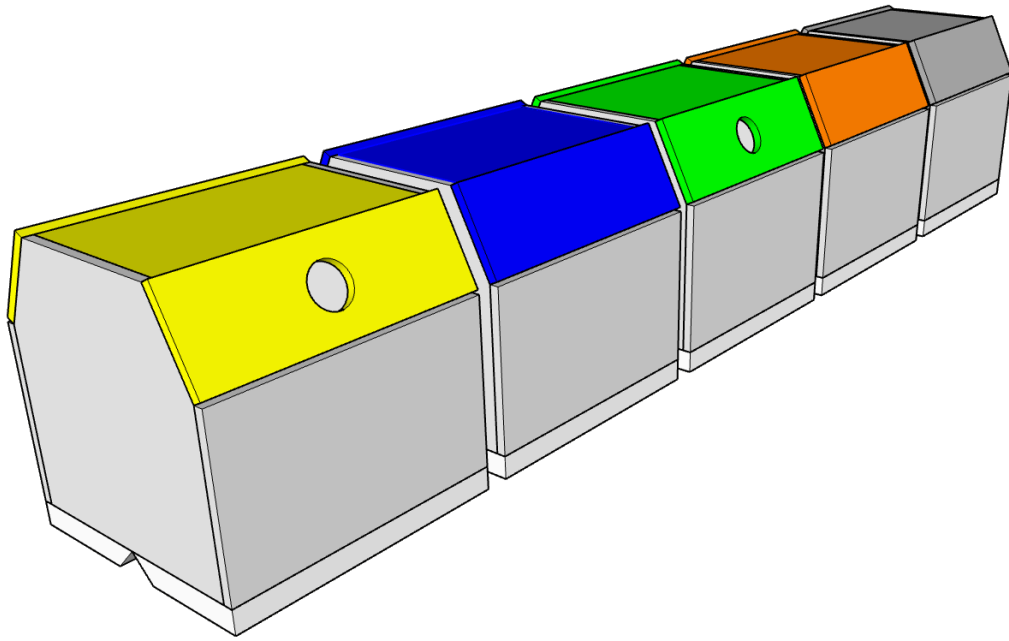

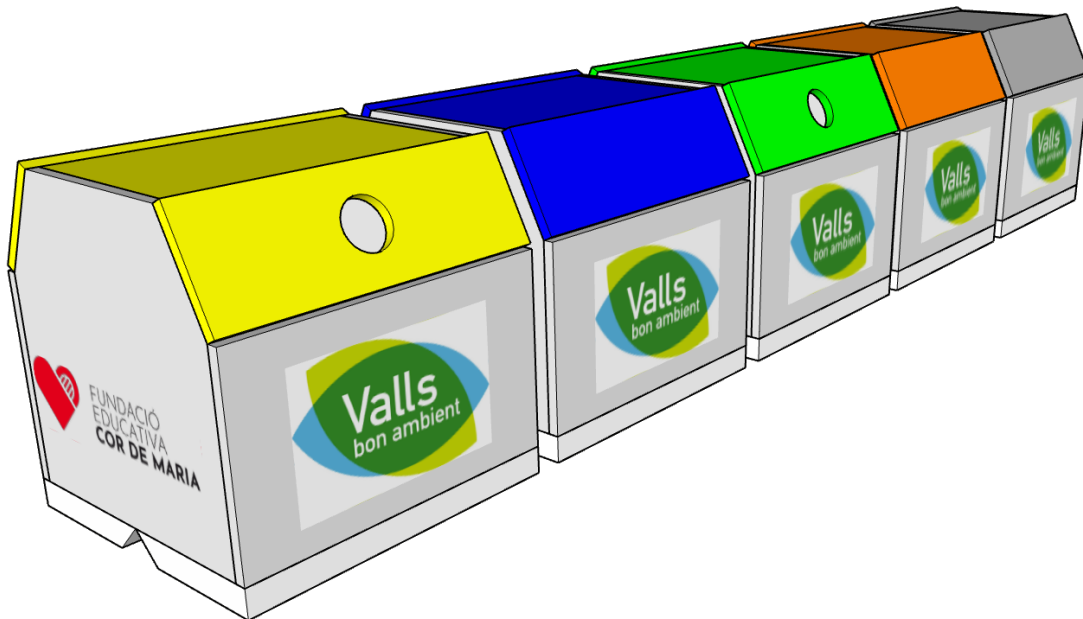
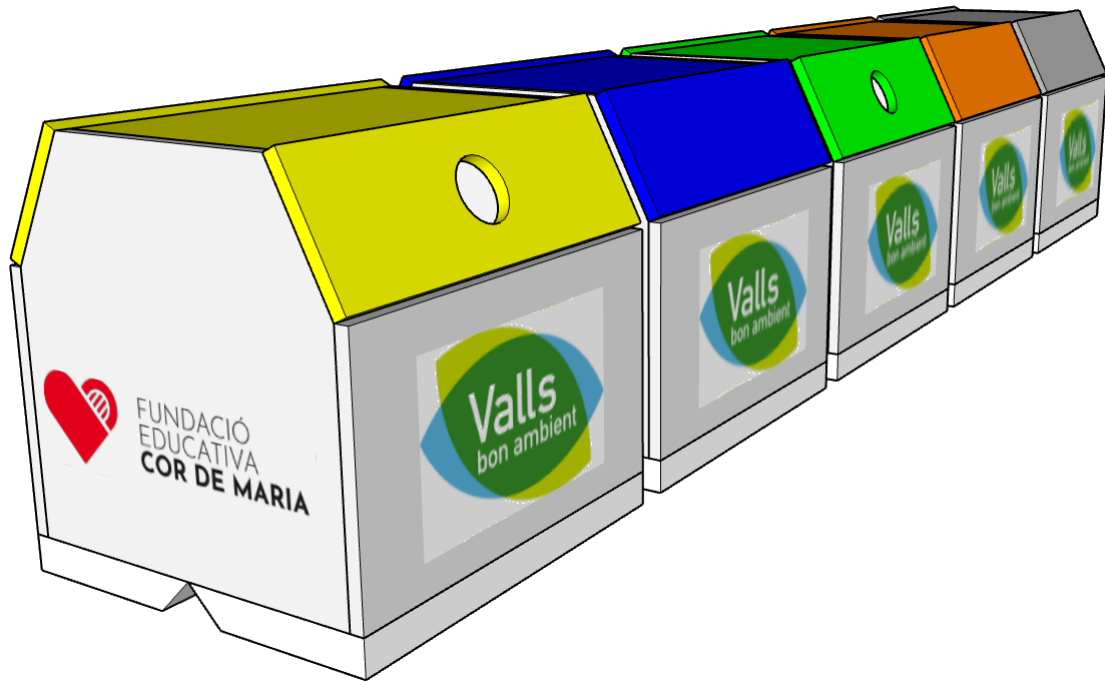







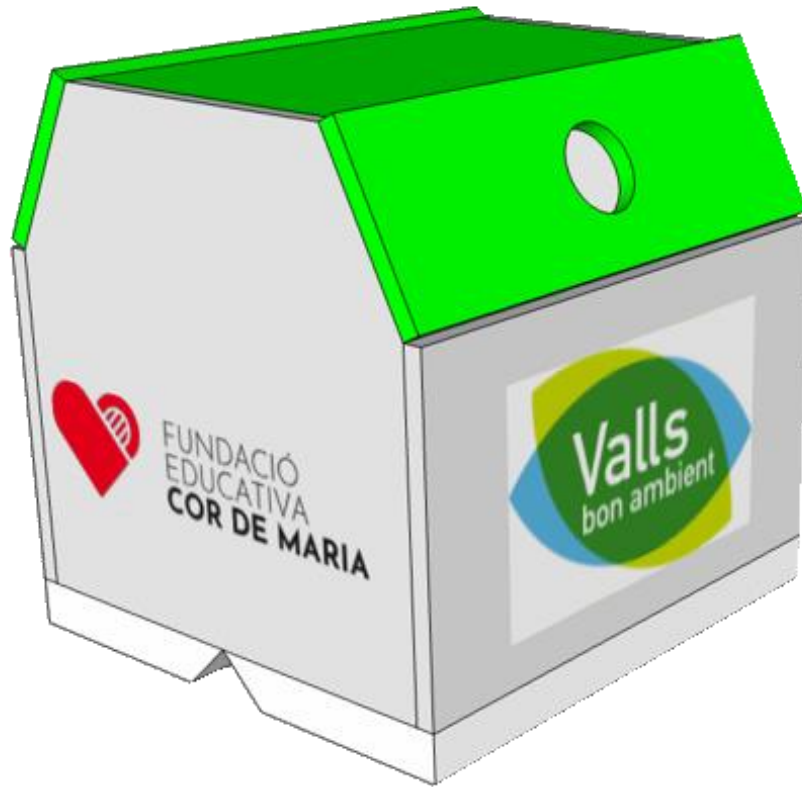







# ON VAS?

FUNDACIÓ  
EDUCATIVA  
COR DE MARIA



Ampolles de vidre  
Pots de vidre

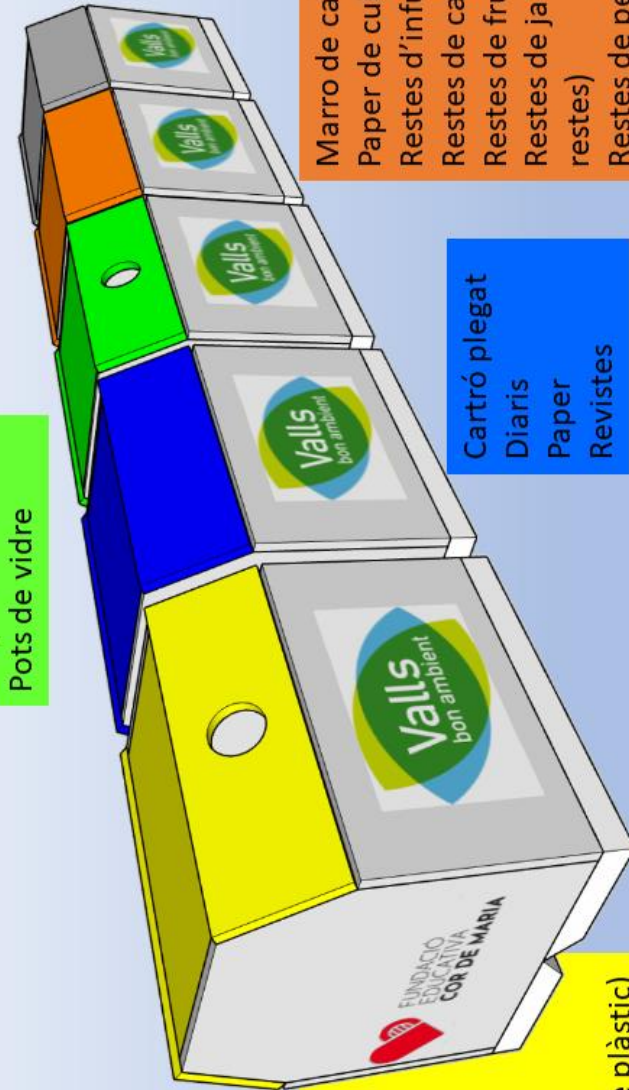

Ampolles de plàstic  
Brics  
Envasos de metall  
Envasos de plàstic  
Fleix de plàstic  
Llaunes de metall  
Potets de plàstic  
Suro blanc (envàs de plàstic)  
Taps d'ampolla (envasos de metall)  
Terrines de plàstic

Cartró plegat  
Diaris  
Paper  
Revistes

Bolquers i similars  
Burilles  
Pols d'escombrar  
Residus no reciclables  
Vaixel·la trencada

Marro de cafè  
Paper de cuina i tovallons bruts  
Restes d'infusions  
Restes de carn  
Restes de fruita  
Restes de jardineria (Petites restes)  
Restes de peix  
Restes de verdura  
Taps de suro



## Contenidor groc



✓ Sí

- Ampolles de plàstic
- Brics
- Envasos de metall
- Envasos de plàstic
- Fleix de plàstic
- Llaunes de metall
- Potets de plàstic
- Suro blanc (envàs de plàstic)
- Taps d'ampolla (envasos de metall)
- Terrines de plàstic



✗ No

- Cosmètics
- Coles
- Vernissos
- Dissolvents
- Cables
- Electrodomèstics
- Productes d'higiene personal
- Joguines
- Taps de suro

### Envasos de plàstic i metall

## Contenidor blau



✓ Sí

- Bosses de paper i cartró
- Cartró plegat
- Diaris
- Paper
- Revistes



✗ No

- Brics
- Mocadors usats
- Papers encerats
- Papers metal·litzats
- Papers plastificats
- Productes d'higiene personal

### Paper i cartró





## Contenidor verd



Ampolles de vidre  
Pots de vidre



Bombetes de llum  
Fluorescents  
Miralls  
Porcellana  
Ceràmica  
Gots  
Copes  
Cendrers

### Ampolles i recipients de vidre

## Contenidor marró



Marro de cafè  
Paper de cuina i tovallons bruts  
Restes d'infusions  
Restes de carn  
Restes de fruita  
Restes de jardineria (Petites restes)  
Restes de peix  
Restes de verdura  
Taps de suro



Burilles  
Càpsules de cafè  
Excrements d'animals  
Grans restes de jardineria  
Productes d'higiene personal  
Sorra de gat

### Restes orgàniques



## Contenedor gris



**✓ Sí**

- Bolquers i similars
- Burilles
- Pols d'escombrar
- Residus no reciclables
- Vaixella trencada



**✗ No**

Residus especials

## Altres residus



## Valls recollida de brossa

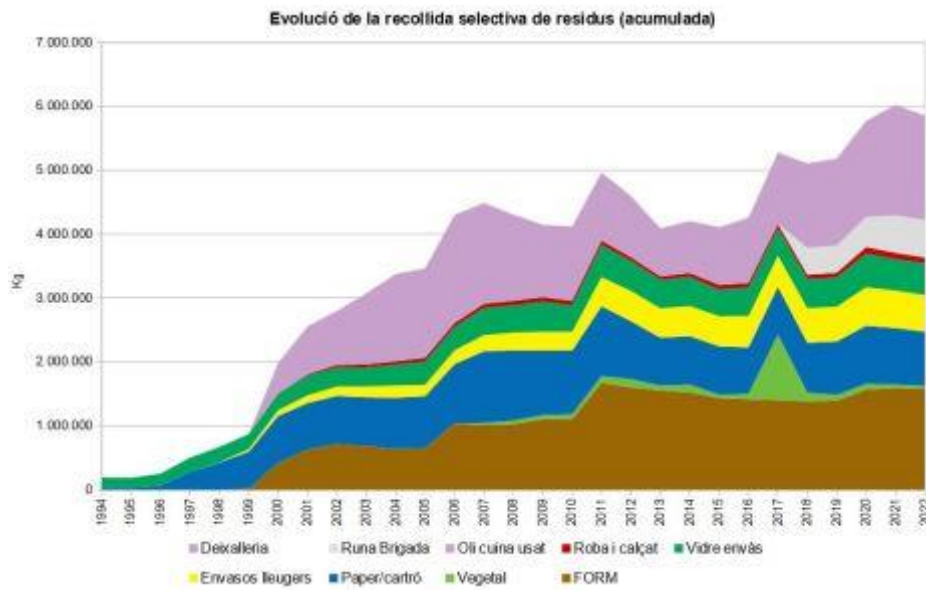

<https://vallsmillorablog.wordpress.com/2019/12/16/recollida-selectiva-on-he-de-llencar-cada-residu/>

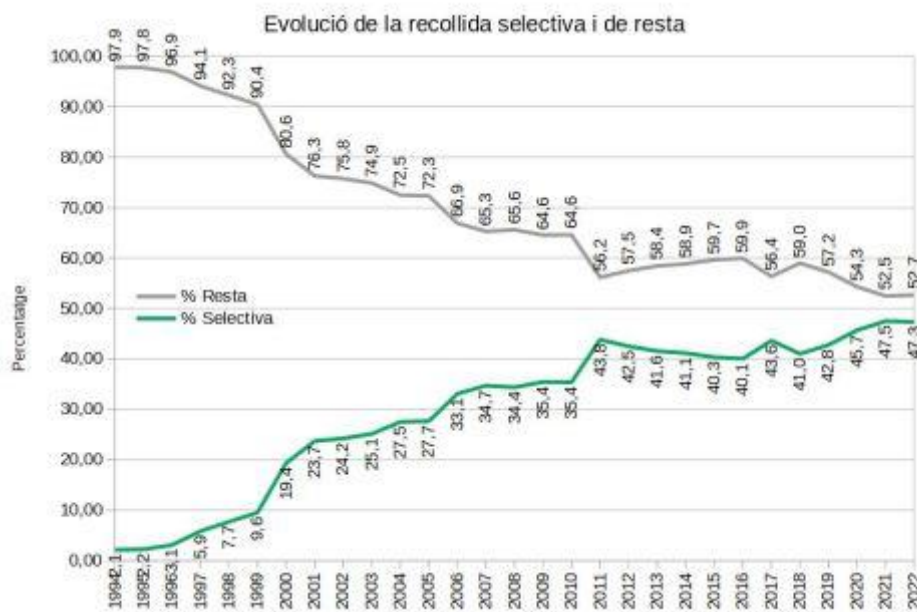

<https://vallsmillorablog.wordpress.com/2019/12/16/recollida-selectiva-on-he-de-llencar-cada-residu/>





## RECOLLIDA SELECTIVA

## RECOLLIDA SELECTIVA: ON HE DE LLENÇAR CADA RESIDU?

16 DESEMBRE, 2019 VALLSMILLORABLOG DEIXA UN COMENTARI

Si tens dubtes a l'hora de llençar els residus, aquesta taula et pot ser útil:

Contenidor	Màteria orgànica	Paper/cartró	Envasos lleugers	Vidre	Resta	Roba i calçat
Color	Marró	Blau	Groc	Verd	Gris	Verd (Humana)
Què hi va?	<ul style="list-style-type: none"> <li>-Restes de carn i peix</li> <li>-Restes de fruita i verdura</li> <li>-Restes d'infusions, marro de cafè i taps de suro</li> <li>-Paper de cuina i tovallons bruts</li> <li>-Petites restes de jardineria</li> </ul>	<ul style="list-style-type: none"> <li>-Paper</li> <li>-Cartró plegat</li> <li>-Diaris i revistes</li> </ul>	<ul style="list-style-type: none"> <li>-Envasos de plàstic (ampolles, terrines, potets, fleix, suro blanc, etc)</li> <li>-Envasos de metall (llaunes, taps d'ampolla, etc)</li> <li>-Brics</li> <li>-Paper d'alumini</li> </ul>	<ul style="list-style-type: none"> <li>-Ampolles de vidre</li> <li>-Pots de vidre</li> </ul>	<ul style="list-style-type: none"> <li>-Pots d'escombrar</li> <li>-Vaixel·la trencada</li> <li>-Burilles</li> <li>-Bolquers i similars</li> <li>-Excrements d'animals</li> <li>-Altres residus no reciclables</li> </ul>	<ul style="list-style-type: none"> <li>-Roba</li> <li>-Calçat</li> </ul>
Què no hi va?	<ul style="list-style-type: none"> <li>-Excrements d'animals</li> <li>-Grans restes de jardineria</li> <li>-Mobles, fusta envernissada</li> <li>-Terra de gat</li> </ul>	<ul style="list-style-type: none"> <li>-Paper d'alumini</li> <li>-Paper de cuina brut</li> <li>-Brics</li> </ul>	<ul style="list-style-type: none"> <li>- Qualsevol plàstic que no sigui un envàs domiciliari (film retractil·lar, caixes fruita, joguines...)</li> <li>-Ferralla</li> <li>-Menjar envasat</li> </ul>	<ul style="list-style-type: none"> <li>-Vidre pla i vidre laminat (finestres)</li> <li>-Ceràmica</li> <li>-Bombetes i fluorescents</li> </ul>	<ul style="list-style-type: none"> <li>-Qualsevol residu que sigui reciclable</li> </ul>	

<https://vallsmillorablog.wordpress.com/2019/12/16/recollida-selectiva-on-he-de-llençar-cada-residu/>



## Plànol dels contenidors a Valls

<https://www.instamaps.cat/visor.html?businessid=d9c4d910d2105ff94fa6a7458db1b2cb&3D=false&embed=1#13/41.2858/1.2284>

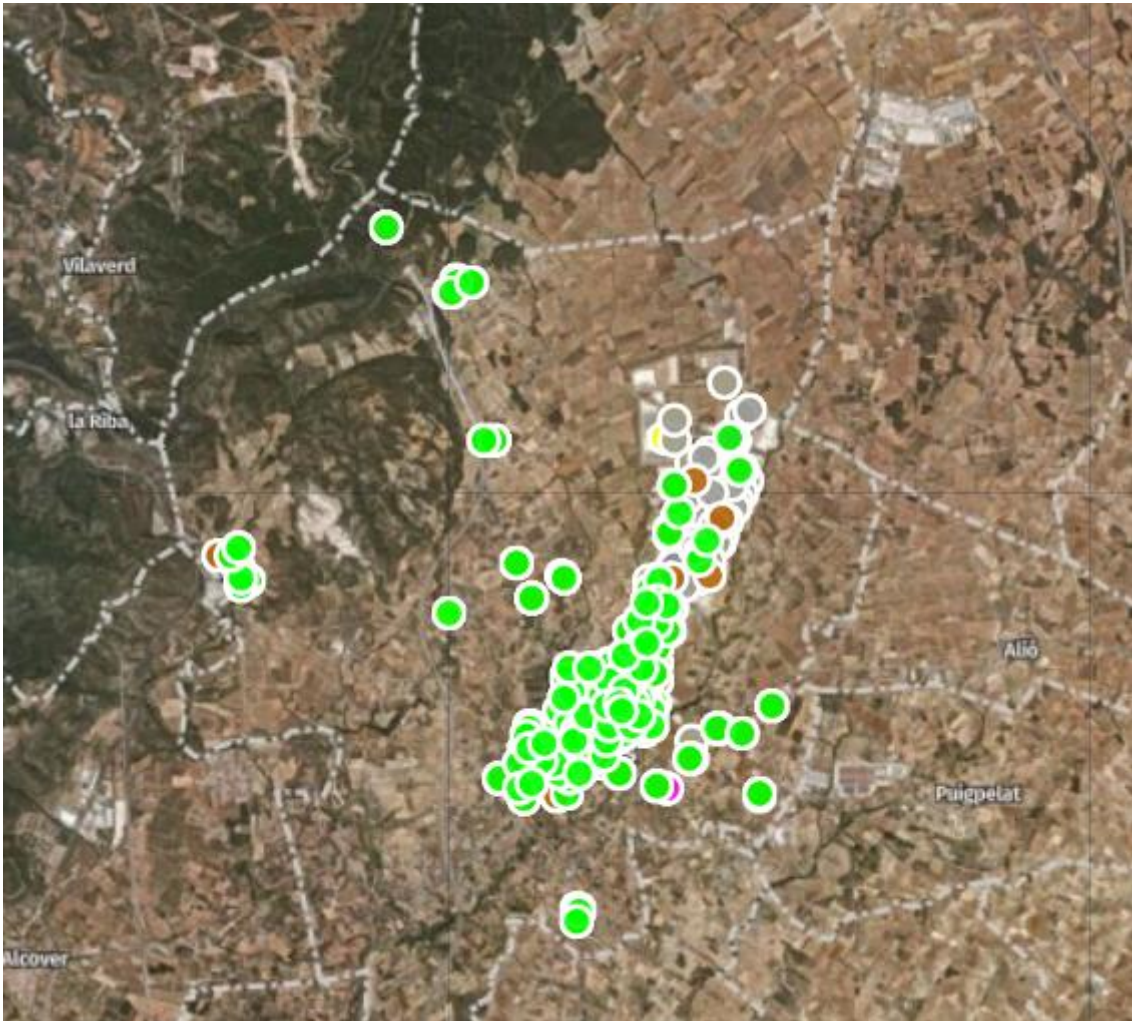

Contenidors de roba i calçat



**Ubicació dels contenidors de recollida de roba i calçat**



[planol-contenidors-roba-2022.pdf \(wordpress.com\)](#)



## Descompte amb la taxa de residus

### -Nivell 1: Participació al sistema de recollida selectiva

Si separen els residus a casa i participen a la recollida selectiva, pots demanar un descompte del 20% respecte a la tarifa corresponent.



\*Caldrà presentar una fotografia on s'hi observin els 5 cubells, bosses o espais destinats a separar els residus (matèria orgànica, envasos lleugers, paper/cartró, vidre i resta) i signar una declaració responsable. La sol·licitud quedarà sotmesa a una possible inspecció.

<https://vallsmillorablog.wordpress.com/2024/01/10/taxa-de-residus-2023-si-separen-la-brossa-pagues-menys/>

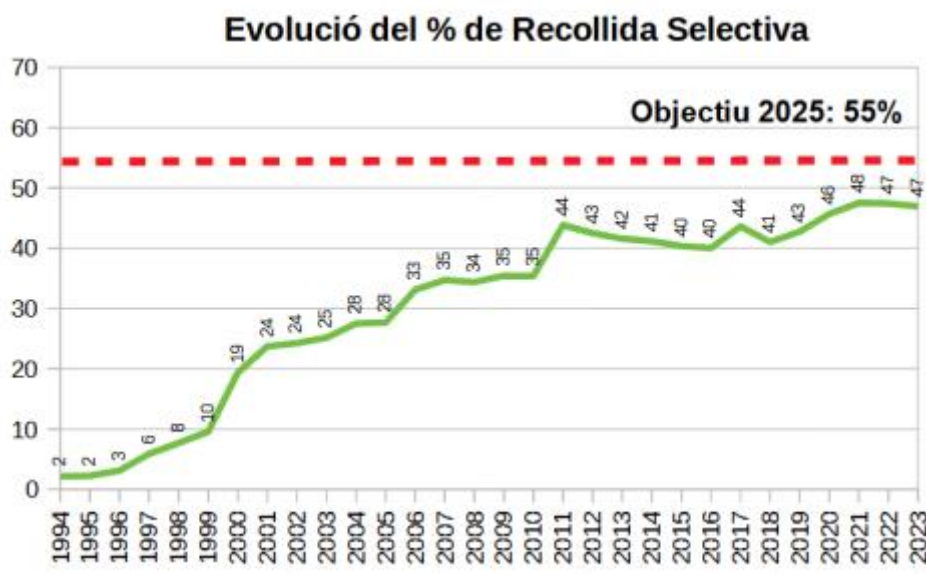





<https://vallsmillorablog.wordpress.com/2024/01/10/taxa-de-residus-2023-si-separes-la-brossa-pagues-menys/>



# DESCOMPTES EN LA TAXA DE RESIDUS

INVERTEIX EN EL **FUTUR DEL PLANETA** | **PAGA MENYS**

**INCENTIUS AMBIENTALS EN EL REBUT DE LES ESCOMBRARIES**

DEMANA'LS JA!  
Tens temps de l'1 al 29 de febrer de 2024



**A CASA**  
HABITATGES URBANS I EN SÒL RÚSTIC

**NIVELL 1**  
**20%** DESCOMPTE  
PER FER LA RECOLLIDA SELECTIVA



**NIVELL 2**  
**40%** DESCOMPTE  
NIVELL 1 + ÚS FREQUENT DE LA DEIXALLERIA



**NIVELL 3**  
**50%** DESCOMPTE  
NIVELL 1 + NIVELL 2 + AUTOCOMPOSTATGE





**BARS, RESTAURANTS I COMERÇOS D'ALIMENTACIÓ**

**30%** DESCOMPTE  
PER PARTICIPAR EN UN SISTEMA DE PREVENCIÓ DEL MALBARATAMENT ALIMENTARI

Només per via telemàtica

**GRÀCIES AL VOSTRE ESFORÇ, A VALLS HEM ACONSEGUIT ARRIBAR AL 47% DE RECOLLIDA SELECTIVA. NECESSITEM SEGUIR MILLORANT. AJUDA'NS A ACONSEGUIR-HO**



### COM SOL·LICITAR ELS DESCOMPTES

Es recomana la presentació **TELEMÀTICA**

**MÉS CÒMODE I DES D'ON VULGUIS, LES 24 HORES DEL DIA**



DESCARREGA T'APP a [www.valls.cat/appramit](http://www.valls.cat/appramit)  
Cal certificat digital IdCat Mòbil

i també a:  
**Seu Electrònica**  
<https://seu.valls.cat>

TAMBÉ PRESENCIAL demanant cita prèvia a [www.valls.cat](http://www.valls.cat)



Més informació: [www.valls.cat/vallsmillora](http://www.valls.cat/vallsmillora) / 977 636 010

<https://www.valls.cat/la-ciutat/noticies/7395-obert-el-periode-per-sol-licitar-els-incentius-ambientals-amb-descomptes-del-20-al-50-a-la-taxa-de-residus>



## Bons resultats derivats dels incentius ambientals

El nou període per sol·licitar els incentius ambientals que s'obre durant aquest mes de febrer arriba després del balanç dels anys anteriors. Així, l'any passat Valls va recollir de forma selectiva el 47% dels residus. La dada més destacable és que s'ha aconseguit reduir en un 4,5 % la fracció resta (que es porta a incinerar i que, per tant, no es recicla). Això representa haver deixat d'incinerar més de 300 tones de residus.

La millora de la recollida selectiva s'ha produït principalment en el paper/cartró, que ha crescut un 2,8%. També hi ha hagut increments importants en la recollida de roba i calçat, així com en l'oli de cuina usat. També és destacable el fet la generació de residus per capita s'ha reduït un 6%, fins a 1,33 Kg/habitant i dia.

Per tot això, des de l'Ajuntament es recorda la necessitat de seguir reduir el volum de residus que es produeixen i a la vegada incrementar el nivell de recollida selectiva fins assolir com a mínim el 55%, objectiu que la normativa europea fixa per a l'any 2025. A més, el consistori ressalta que no tan sols ha de créixer en quantitat la recollida selectiva sinó que ho ha de fer també en qualitat. Per assolir-ho és imprescindible la participació de totes les llars, entitats, comerços i indústries de la ciutat. Per això, aquest 2024 s'intensificaran les campanyes informatives per fomentar la recollida selectiva de les diferents fraccions.

## Tipus d'incentius

Els descomptes a la taxa de residus tenen diferents modalitats. En concret, per als propietaris d'habitatges o masies en sòl rústic s'estableixen tres nivells, amb incentius ambientals diferents segons el grau amb que es realitzi la recollida selectiva. Així, per realitzar a casa la selectiva de les fraccions d'orgànica, paper-cartró, envasos lleugers, vidre, i resta s'estableix un incentiu ambiental de Nivell 1 amb una taxa de 103,20 euros, amb una reducció del 20%. En el Nivell 2 es contempla que, a més de realitzar la selectiva de les cinc fraccions, s'utilitzi de manera freqüent el Punt Net de Valls (la deixalleria municipal), amb una taxa de 77,40 euros, amb un 40% de descompte. Per últim, per als que compleixin els requisits del nivells 1 i 2, s'estableix a més el Nivell 3 en el cas que es faci autocompostatge de l'orgànica (restes de cuina i jardí), amb una taxa de 64,50 euros, el que representa reduir el rebut de la brossa a la meitat.

<https://www.valls.cat/la-ciutat/noticies/7395-obert-el-periode-per-sol-licitar-els-incentius-ambientals-amb-descomptes-del-20-al-50-a-la-taxa-de-residus>



## Què hi va i que no

<https://deltebrerecicla.cat/recollida-selectiva/>



### Al blau: paper i cartró

#### Sí

- ✓ Capses de cartró plegades
- ✓ Bosses de paper o cartró
- ✓ Sobres sense finestreta
- ✓ Papers
- ✓ Diaris
- ✓ Revistes

#### No

- ✗ Papers encerats
- ✗ Papers metallitzats
- ✗ Papers plastificats
- ✗ Productes d'higiene personal
- ✗ Mocadors usats
- ✗ Brics



### Al groc: envasos lleugers de plàstic i metall

#### Sí

- ✓ Ampolles de plàstic
- ✓ Garrafes de plàstic
- ✓ Llaunes de beguda
- ✓ Llaunes de conserva
- ✓ Safates de porexpan
- ✓ Safates d'alumini
- ✓ Taps i tapes
- ✓ Bosses de plàstic
- ✓ Brics

#### No

- ✗ Cosmètics
- ✗ Coles
- ✗ Vernissos
- ✗ Dissolvents
- ✗ Cables
- ✗ Electrodomèstics
- ✗ Productes d'higiene personal
- ✗ Joguines
- ✗ Taps de suro



### Al verd: ampolles i recipients de vidre

#### Sí

- ✓ Ampolles
- ✓ Ampolletes
- ✓ Pots de conserva
- ✓ Flascons de cosmètics

#### No

- ✗ Bombetes de llum
- ✗ Fluorescents
- ✗ Miralls
- ✗ Porcellana
- ✗ Ceràmica
- ✗ Gots
- ✗ Copes
- ✗ Cendres



### Al marró: restes orgàniques

#### Sí

- ✓ Restes de menjar
- ✓ Bossetes d'infusions
- ✓ Marro de cafè
- ✓ Filtres de cafè
- ✓ Taps de suro
- ✓ Petites restes de jardineria

#### No

- ✗ Excrements d'animals
- ✗ Grans restes de jardineria
- ✗ Sorra de gat
- ✗ Càpsules de cafè
- ✗ Productes d'higiene personal
- ✗ Burilles

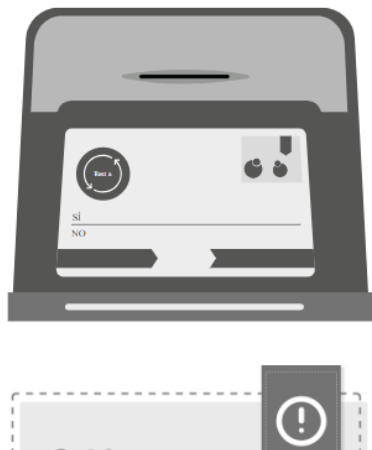

## Al gris: altres residus

### Sí

- ✓ Burilles i cendres
- ✓ Bolquers
- ✓ Compreses i tampons
- ✓ Tovallols humides
- ✓ Venes, gases, etc.
- ✓ Maquinetes d'afaitar
- ✓ Preservatius
- ✓ Raspall de dents
- ✓ Vidres trencats
- ✓ Joguines
- ✓ Restes de neteja domèstica
- ✓ Excrements d'animals

### No

- ✗ Residus especials

## Deixalleria

### Què s'hi pot portar?

- ✓ Fluorescents i bombetes
- ✓ Bateries de vehicle
- ✓ Piles
- ✓ Dissolvents, pintures i vernissos
- ✓ Aerosols
- ✓ Tònors i cartutxos de tinta
- ✓ Radiografies
- ✓ Filtres d'oli
- ✓ Olis vegetals
- ✓ Olis minerals usats
- ✓ Extintors
- ✓ Electrodomèstics
- ✓ Envasos lleugers de plàstic i metall
- ✓ Vidre i vidre pla
- ✓ Paper i cartró
- ✓ Monitors i pantalles
- ✓ Equips informàtics
- ✓ Mòbils i accessoris
- ✓ CDs i DVDs
- ✓ Ferralla
- ✓ Tèxtils
- ✓ Residus vegetals (poda o jardineria)
- ✓ Runes d'obra menor
- ✓ Fustes netes
- ✓ Porexpan
- ✓ Matalassos
- ✓ Joguines
- ✓ Voluminosos

### Residus no admesos

- ✗ Residus barrejats
- ✗ Matèria orgànica
- ✗ Residus industrials
- ✗ Materials explosius
- ✗ Residus radioactius
- ✗ Substàncies químiques
- ✗ Residus sanitaris
- ✗ Fibrociment-uralita
- ✗ Restes animals
- ✗ Residus ramaders
- ✗ Pneumàtics
- ✗ Fitosanitaris

<https://deltebrerecicla.cat/deixalleria-deltebre-punt-verd/>





# RECOLLIDA D'OLI DOMÈSTIC USAT

## Dipositeu-lo en ampolla de plàstic ben tancada

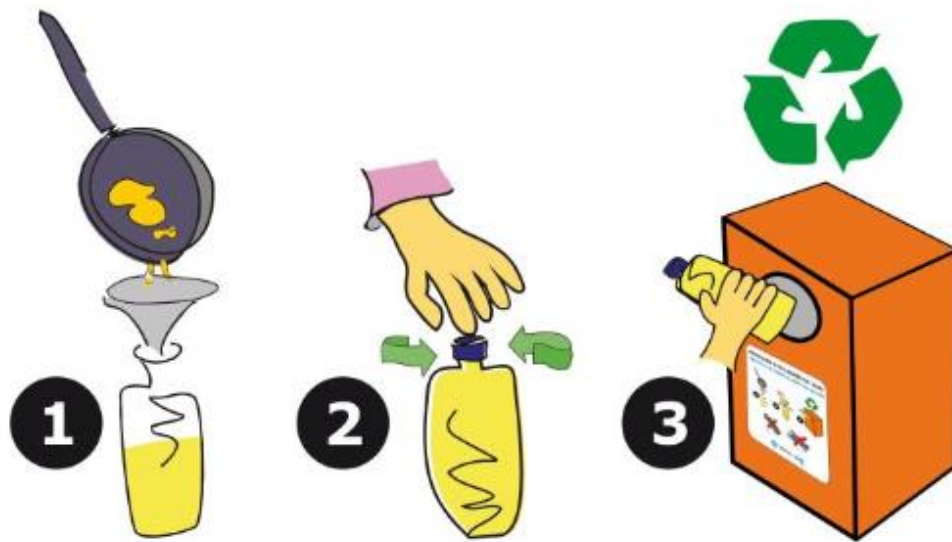

NO ampolles de vidre



NO oli de motor



Ajuntament de  
Vilassar de Mar



<https://www.vilassardemar.cat/actualitat/noticies/vilassar-de-mar-es-recull-loli-domestic-usat>



1 litre d'oli  
contamina  
1.000  
litres d'aigua.

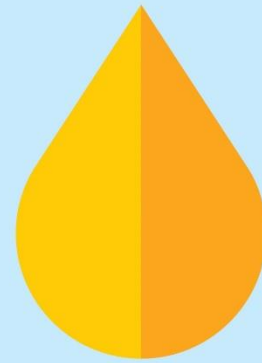

No el llencis  
a l'aigüera

Posa'l en una ampolla o garrafa,  
i quan sigui plena porta-la al contenidor  
de **Vallsgenera** (Casa Caritat)  
o a la **deixalleria**.

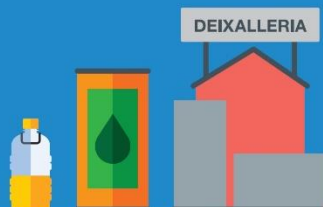

tria bé,  
no costa  
gens

Per a més informació truca al Departament de Sostenibilitat de l'Ajuntament (tel. 977 636 009) | [vallsmillora@valls.cat](mailto:vallsmillora@valls.cat)





VALLS  
MILLORA  
TOTS FEM PINYA

no el renyis,  
**ell no ho pot  
recollir.**  
**Tu sí,  
fes-ho**

Recull els seus  
excrements i llença'ls  
al **contenidor gris.**

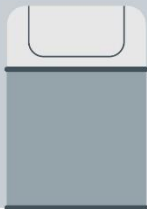

tria bé,  
no costa  
gens

Per a més informació truca al Departament de Sostenibilitat de l'Ajuntament (tel. 977 836 009) | [valsmillora@valls.cat](mailto:valsmillora@valls.cat)



Ajuntament de Valls



[www.valls.cat/valsmillora](http://www.valls.cat/valsmillora)

[Materials de difusió | Prevenió de residus, recollida selectiva i civisme a Valls \(wordpress.com\)](#)



# reutilitza els envasos de **vidre**

I, si ja no els necessites, **tria bé**  
i llença'ls al **contenidor verd**.

aquests **SÍ**

Ampolles i pots de vidre,  
sense taps o tapes.

aquests **no**

~~bombetes i fluorescents~~   ~~vaixela de vidre o ceràmica~~   ~~gots de vidre~~

[Materials de difusió | Prevenció de residus, recollida selectiva i civisme a Valls \(wordpress.com\)](#)



**1**

**2**

**3**

**VALLS MILLORA**  
TOTS FEM PINYA

al comerç  
i a casa  
**plega  
el cartró**

Plega'l bé i llença'l a dins  
del **contenidor blau**.  
Així ocupa menys espai  
i tots hi guanyem.

**tria bé,  
no costa  
gens**

Per a més informació truca al Departament de Sostenibilitat de l'Ajuntament (tel. 977 836 008) | vallsmillora@valls.cat







# aixafa els envasos abans de llençar-los



VALLS  
MILLORA

TOTS FEM PINYA

Així, tu aniràs menys vegades al **contenidor groc** i caldrà fer menys viatges a la planta de triatge.

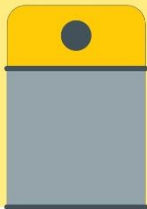

tria bé,  
no costa  
gens

Per a més informació truca al Departament de Sostenibilitat de l'Ajuntament (tel. 977 636 009) | [vallsmillora@valls.cat](mailto:vallsmillora@valls.cat)



Ajuntament de Valls



[www.valls.cat/vallsmillora](http://www.valls.cat/vallsmillora)

[Materials de difusió | Previsió de residus, recollida selectiva i civisme a Valls \(wordpress.com\)](#)



## Gestió de l'aula

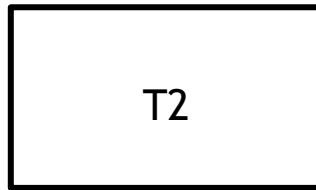
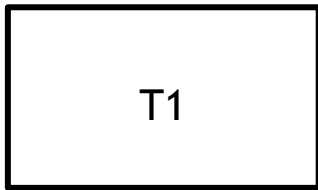
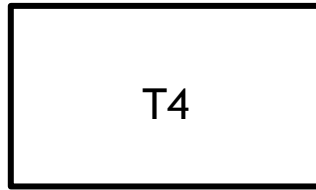
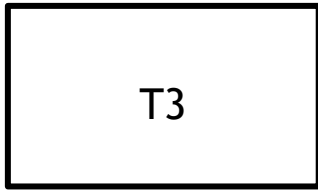
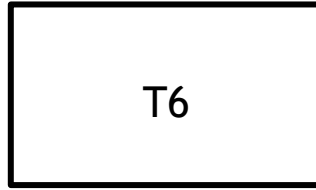
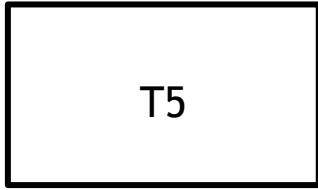



# Gestió de l'aula 3r d'ESO-A 2023-2024

C		T1
F		T1
F		T1
G		T1
H		T1
M		T1
P		T1
A		T2
G		T2
M		T2
P		T2
R	ria	T2
B		T3
C	io	T3
F		T3
M		T3
A		T4
E		T4
R		T4
R		T4
R		T4
R		T4
D		T5
H		T5
F		T6
F		T6
Is		T6
O		T6
S		T6
V		T6





## Gestió de l'aula 3r d'ESO-B 2023-2024

H		T1
Ja		T1
T		T1
V		T1
G		T2
Ji		T2
M		T2
V		T2
E		T3
P		T3
R	is	T3
A		T4
E		T4
G		T4
M		T4
O		T4
R		T4
A		T5
C		T5
F		T5
M		T5
P		T5
A		T6
In		T6
O		T6
P		T6
P		T6
A		



## Treball a l'aula

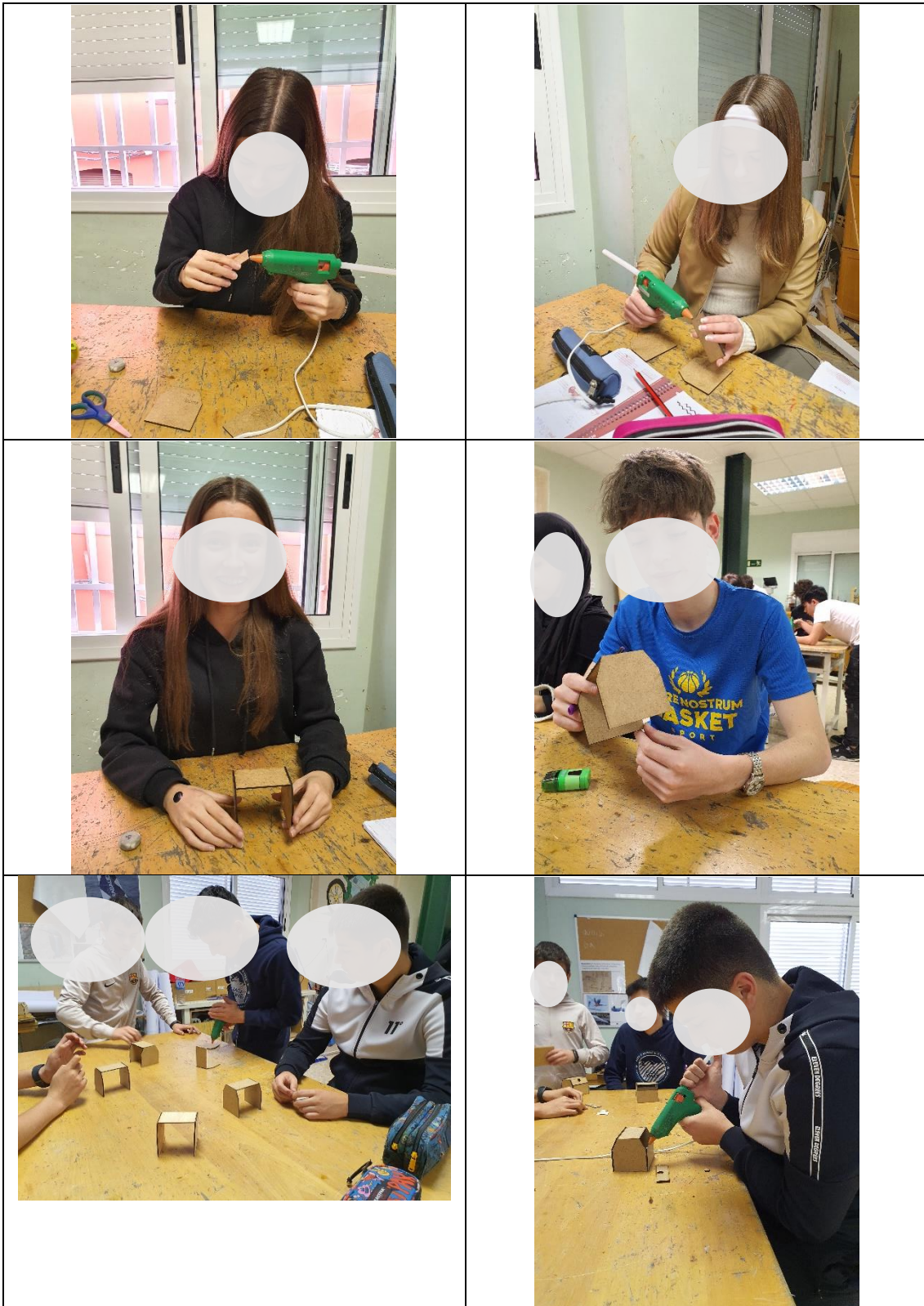



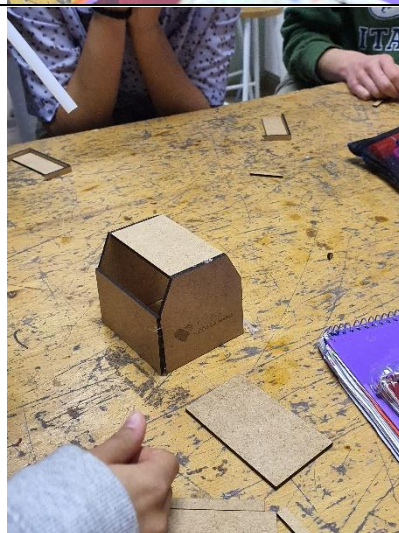
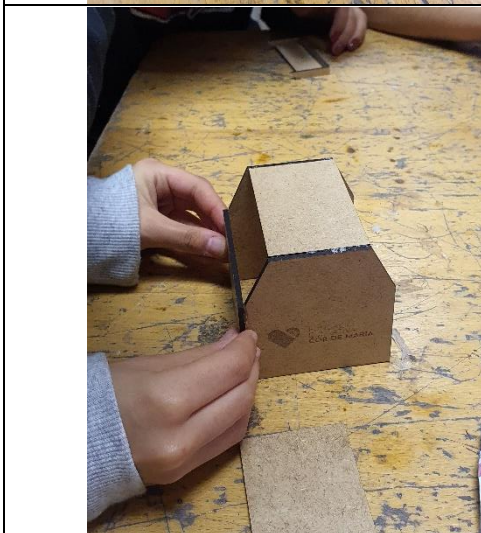
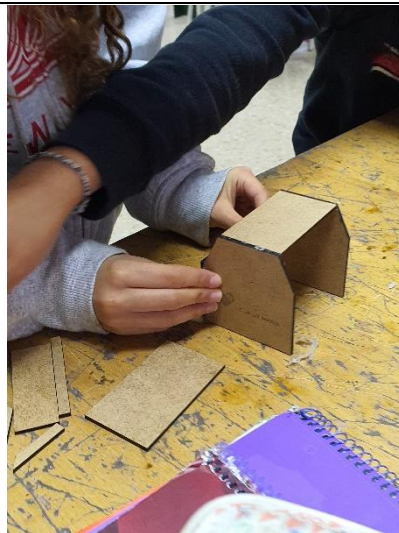
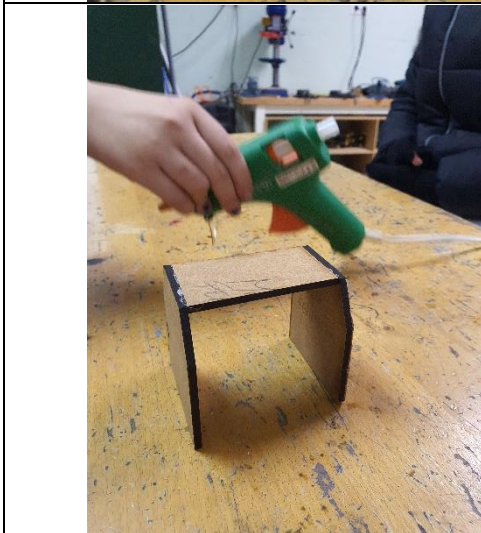
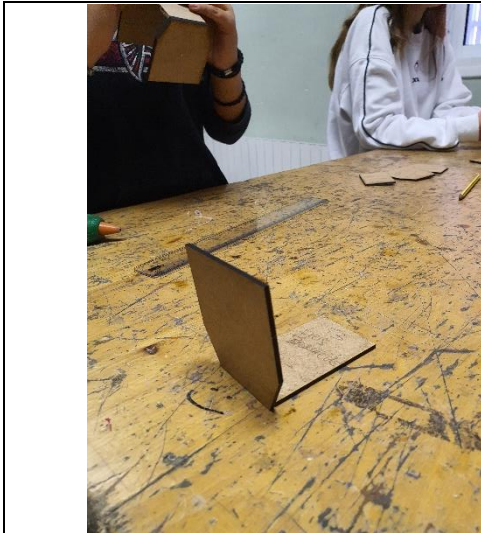



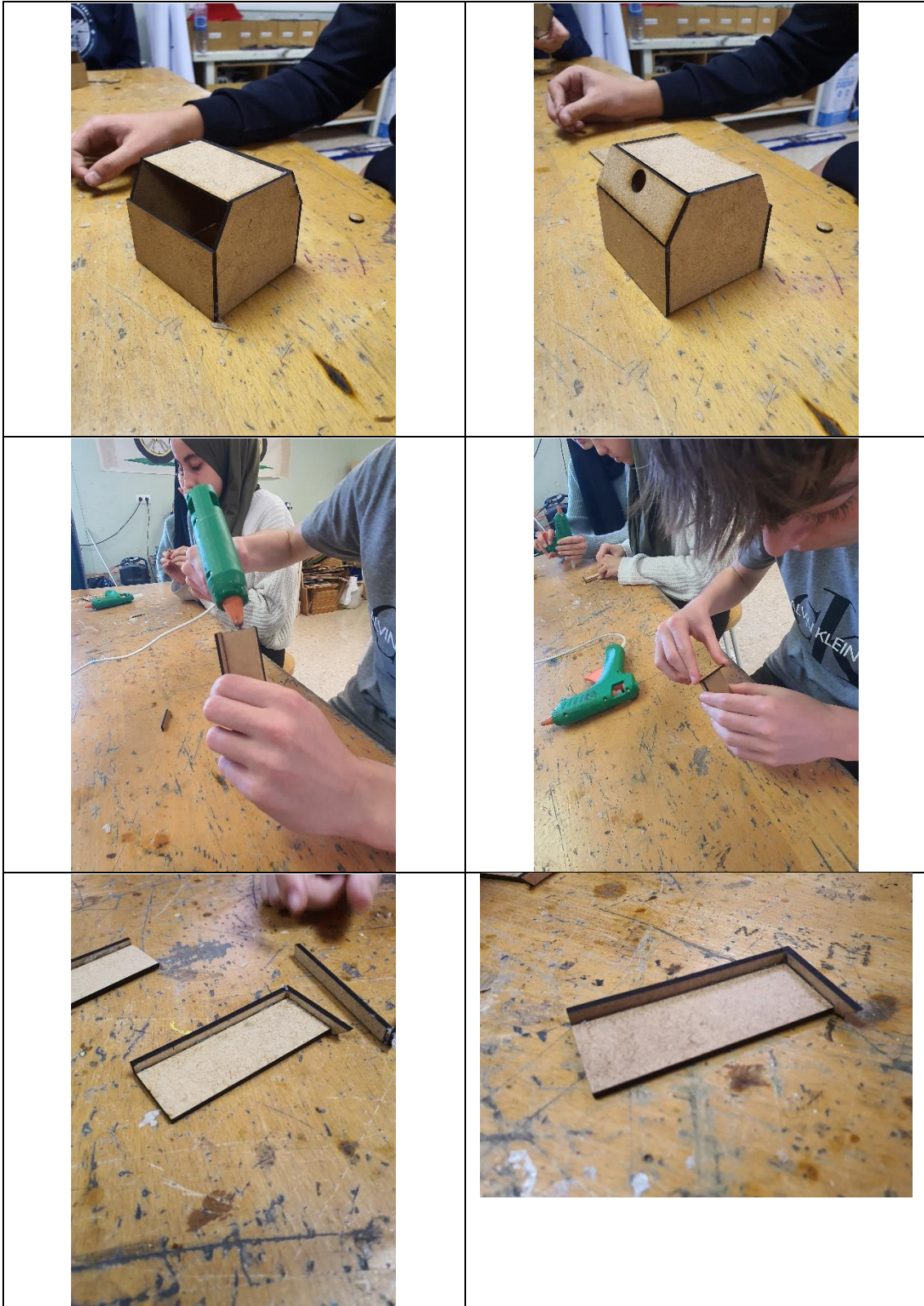



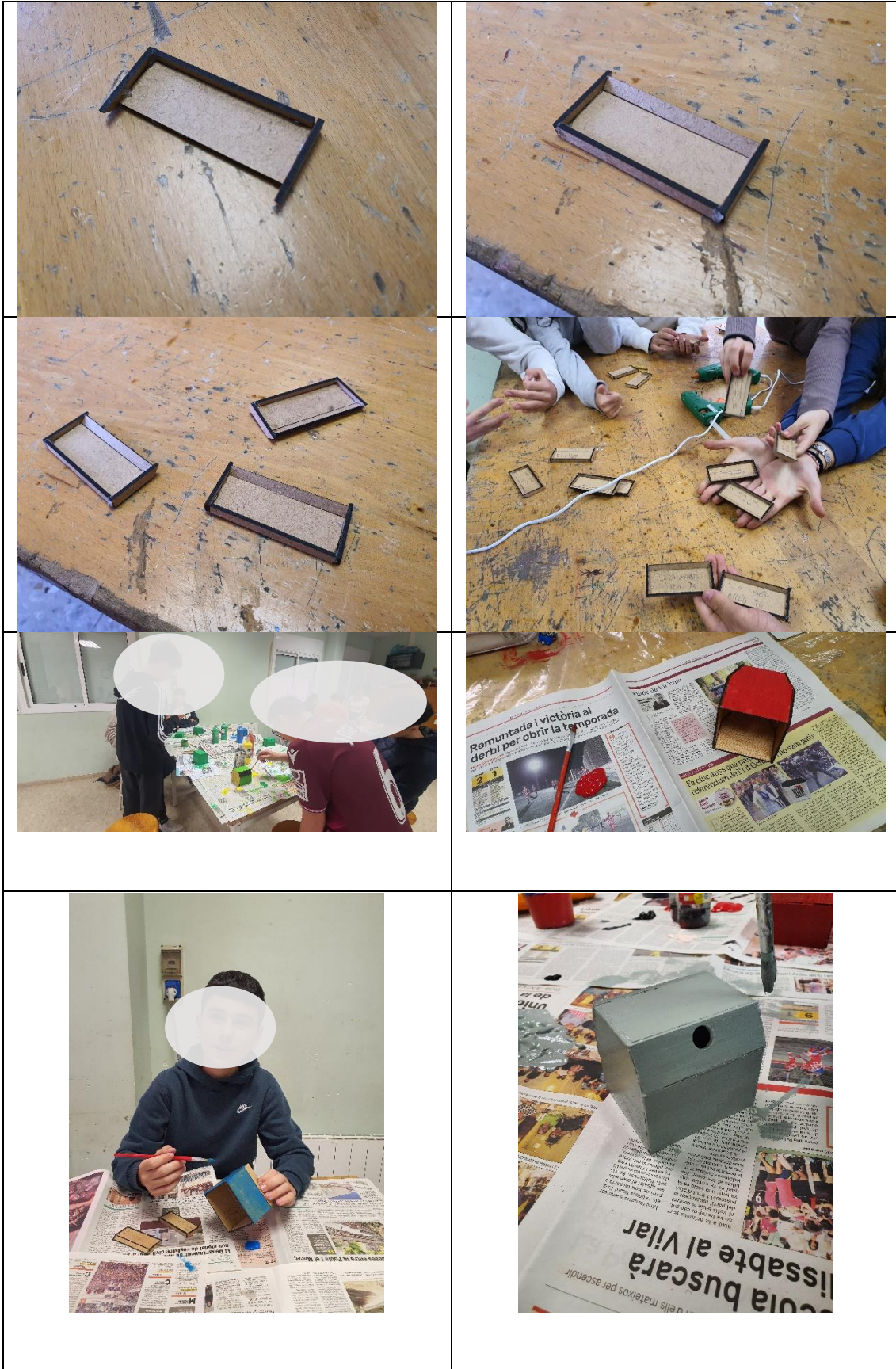







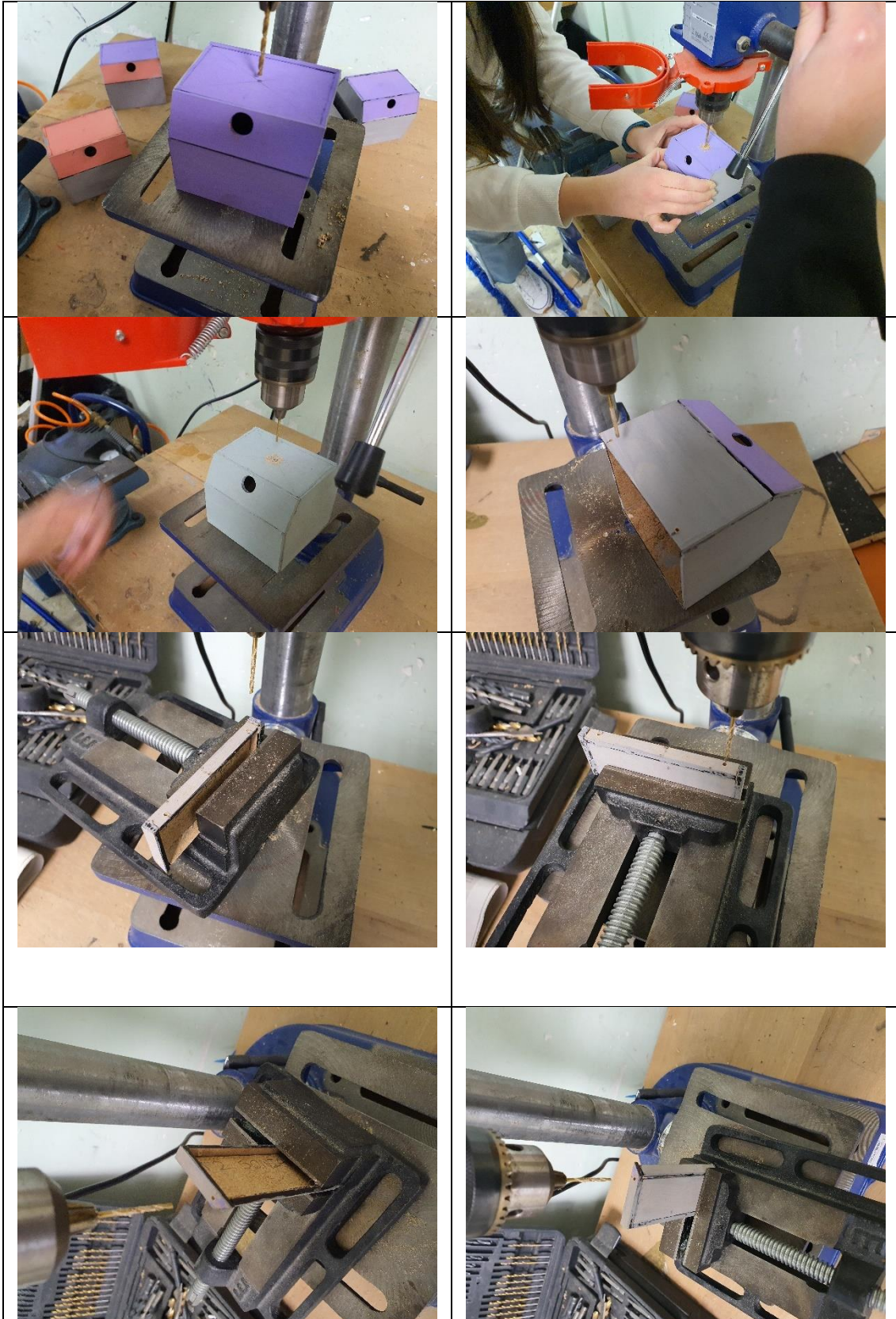

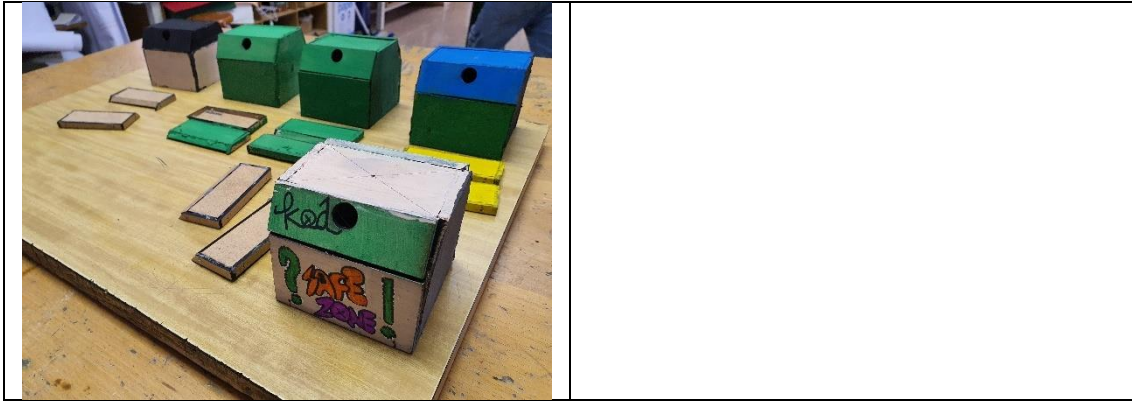





# Confint

Protecció del medi ambient des del punt de vista acústic

## CONTAMINACIÓ ACÚSTICA A LA NIT

Col·legi Cor de Mariawww.cordemariavalls.catValls (Alt Camp)

**Quin PROBLEMA SOCIOAMBIENTAL local heu investigat?**



*Gos bordant a la nit*



*Recollida de brossa nocturna*



*Música a la nit*

3 SALUT I BENESTAR

11 CIUTATS I COMUNITATS SOSTENIBLES

15 VIDA TERRESTRE

17 ALIANÇA PELS OBJECTIUS

**Quin CANVI espereu aconseguir sobre el problema a escala local?**



*RESPECTAR ELS VEÏNS  
TENINT CURA DE LES MASCOTES*



*RECOLLIR VIDRE EN  
HORARI DIÛRN*



*ASSEGURAR EL DESCANS  
NOCTURN*

Les activitats públiques que utilitzen sistemes electroamplificats de so haurien d'assegurar que el nivell sonor màxim de 80 dB(A) (LAeq,30minuts) a la façana més exposada.

Article 23. Activitats festives i altres activitats a la via pública

**Procés participatiu, conferència escolar****Comuniquem**



*Qui ha participat?*  
*Alumnes de 3r i 4t d'ESO*



*Com s'ha participat?*  
*Estudiant casos concrets*



*Què s'ha decidit?*  
*Divulgar els canvis a fer*

**Quines accions heu fet per fer front a problemàtica?**

**Consciència ambiental**  
**Per què reduir el soroll?** L'exposició continuada a un excés de soroll té efectes negatius sobre la nostra salut.

- Gairebé 23 milions d'europaus estan molestos pel soroll ambiental
- Més de 13 milions d'europaus pateixen trastorns del son pel soroll ambiental
- La contaminació acústica causa 72.000 hospitalitzacions l'any a Europa
- La contaminació acústica causa hipertensió i malalties cardiovasculars, i comporta 16.000 morts prematures estimades a l'any a Europa

**Gos bordant durant la nit**

**Cab:**  
Deteriorament cognitiu  
ictus  
Malalties cerebrovasculars  
Tinnitus o sordesa

**Cor:**  
Infart de miocardi  
Malalties cardiovasculars

**Artèries:**  
Hipertensió

**Metabòlica:**  
Diabetis?  
Obesitat?

**General:**  
Migràlies, insomni  
Trastorn del son  
Augment de la mortalitat

**Consciència ambiental**  
**Per què reduir el soroll?** L'exposició continuada a un excés de soroll té efectes negatius sobre la nostra salut.

**CONCERT NOCTURN**

**Ens avaluem?**



*Avaluem el procés*  
*Avaluem els aprenentatges*

*De tot el que has fet, què és el que t'ha servit més per aprendre?*  
*Quines coses has trobat que t'han estat útils per aprendre?*  
*Com saps que has millorat?*  
*Com explicaries als altres el que has après i el que podries millorar?*

*Març 2024*





Escriptori > 2023 2024 > confint >

Poster\_Confint.pptx

17/3/2024 20:28

Microsoft PowerPo...

14.710 kB



2024 02 29 Contaminació acustica CONFINT.pptx - PowerPoint

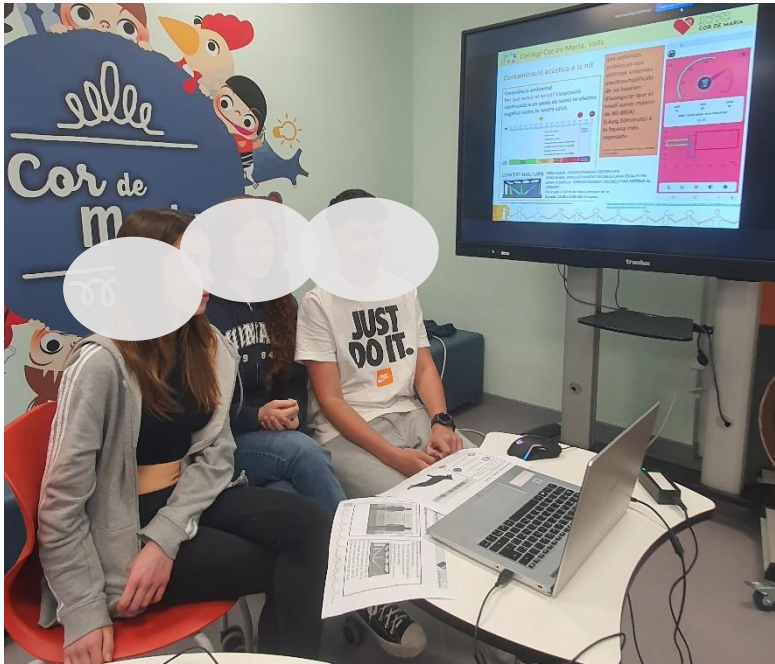

**ALUMNES DE 3r D'ESO DEL COR DE MARIA PARTICIPEN A LA VÍDEO CONFERÈNCIA VIRTUAL DEL CONFINT CATALANA**

25 centres de tot Catalunya van participar en la vídeo conferència del Confint. Aquesta trobada virtual és prèvia a la que tindrà lloc el mes d'abril.

La CONFINT és un procés global impulsat pel govern brasiler que convida joves de tot el món a reflexionar i actuar per millorar el planeta. El projecte es desenvolupa a través de conferències escolars, autonòmiques, estatals i europees.

Els alumnes del Cor de Maria estan treballant en diferents camps per intentar fer propostes de millora en el tema de contaminació acústica; per una banda, amb l'objectiu que es puguin dur a terme, i d'altra banda, amb la conscienciació de la importància que té per a la salut.





### Contaminació acústica a la nit

**Problemes de la contaminació acústica**

**Explicació breu del problema on pots respondre qüestions tipus:**

- Breu descripció de la problemàtica
- Qui o què provoca el problema
- Quan, en quin context
- Podem quantificar-lo, mesurar-lo

Marta Fernández Roca (3r ESO A)  
Anderson Hoyos Zapata (3r ESO B)  
Ona Miquel Donaire (3r ESO A)  
Mariam Ouald Alhadi (3r ESO B)  
CONFINT 29 DE FEBRER DE 2024

### Contaminació acústica a la nit

**Problemes de la contaminació acústica**

**Buidatge de contenidors en horari nocturn**

[https://www.comprorecusol.cat/files/uxd/ea8b80\\_c056764c\\_861042-928989389ae99ef103.pdf](https://www.comprorecusol.cat/files/uxd/ea8b80_c056764c_861042-928989389ae99ef103.pdf)



### Contaminació acústica a la nit

**Consciència ambiental**  
**Per què reduir el soroll?** L'exposició continuada a un excés de soroll té efectes negatius sobre la nostra salut.

- Gairebé 32 milions d'europes estan molestos pel soroll ambiental
- Més 13 milions d'Europeus pateixen trastorns del son pel soroll ambiental
- La contaminació acústica causa 72.000 hospitalitzacions l'any a Europa
- La contaminació acústica causa hipertensió i malalties cardiovasculars, i comporta 16.600 morts prematures estimades a l'any a Europa

**Gos bordant durant la nit**

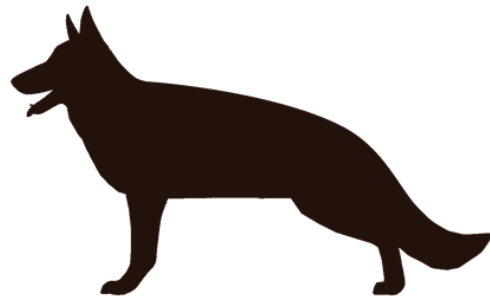
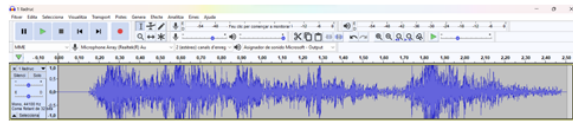

### Contaminació acústica a la nit

**Consciència ambiental**  
**Per què reduir el soroll?** L'exposició continuada a un excés de soroll té efectes negatius sobre la nostra salut.

**CONCERT NOCTURN**

ZONA VERDA. ENREGISTRAMENT DECIBELS PIS  
 ZONA BLAVA. ENREGISTRAMENT DECIBELS CAIXA ESCALES PIS  
 ZONA VERMELLA. ENREGISTRAMENT DECIBELS FINIS ARRIBAR AL CONCERT

Pis situat a 130 m del focus emissor de so  
 Durada: 12:00 a 3:00 AM (3 hores)

Les activitats públiques que utilitzen sistemes electroamplificats de so haurien d'assegurar que el nivell sonor màxim de 80 dB(A) (LAeq,30minuts) a la façana més exposada.

Article 23. Activitats festives i altres activitats a la via pública

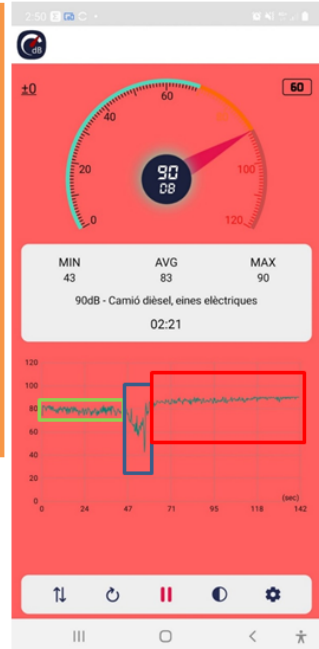



## Competència digital<sup>1</sup>

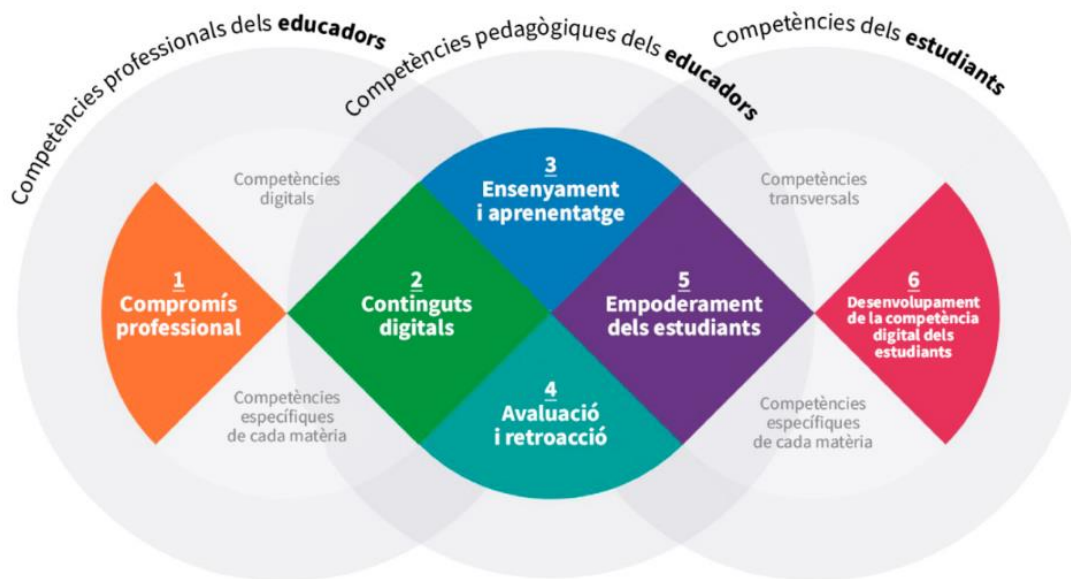

L'ensenyament de la competència digital es correspon amb una metodologia basada en activitats i casos pràctics. Per a planificar aquestes activitats el docent ha de tindre en compte els següents criteris: a) Aprendre a través de l'acció i l'experiència. b) Atendre al procés constructivista del coneixement. c) Fomentar el treball col·laboratiu. d) Contemplar fonts, recursos didàctics variats: tant llibres, material imprés, com recursos 2.0 i 3.0.

### Metodologia d'entorns virtuals d'aprenentatge (EVA)

El fet d'utilitzar entorns digitals i aplicacions 2.0 i 3.0 no implica la substitució dels recursos i les eines pròpies dels entorns d'aprenentatge presencials. No es pot pensar únicament en uns canvis tecnològics. És a dir, no s'aconsegueix l'èxit amb la simple utilització de les TIC sinó que s'ha d'introduir el canvi metodològic adient que permeti la consecució dels objectius a assolir.

Aquest projecte ABP (Aprentatge basat en projectes). Partint d'un problema concret i real, permet als aprenents adquirir coneixements i competències clau a través de l'elaboració de projectes que donen resposta a problemes de la vida real. Treballar per projectes en xarxa implica diferents participants (alumnat, grups, famílies, docents, escoles) amb una finalitat o objectiu comú. Poden ser sumatius o col·laboratius (els que recullen les aportacions dels participants), cooperatius o híbrids dels dos anteriors.

### Rols com a docent en EVA

1. Guia i facilitador: facilita eines, recursos i estratègies perquè els alumnes avancin satisfactòriament en el seu procés d'aprenentatge.
2. Motivador i orientador personal: diagnostica necessitats, interessos i dificultats tant del grup com individuals. Atenció a la diversitat.

<sup>1</sup> COMPETENCIA\_DIDACTICA\_EVA-v6-DEF.pdf



- 3 Organitzador i planificador: programa, defineix els objectius, estructura els continguts, dissenya les activitats. Calcula el temps de les tasques pròpies i dels alumnes.
4. Administrador: presenta els objectius i mode de treball. Gestiona la participació en les diferents ferramentes interactives, com ara, fòrums, conferències, etc. Manté actualitzats els recursos tecnològics. Competència didàctica en entorns virtuals en línia o mixtos 19
5. Paratècnic: coneixement i domini de les TIC; resol problemes generals i bàsics de tipus tècnic (els problemes complexos han de ser resolts per un tècnic informàtic). Té un mínim de competència tècnica i s'hi troba a gust.
6. Socialitzador: genera un ambient propici i dinamitzador del grup, agradable i de confiança que anima a la participació i manté la unitat de grup. Crea un ambient social enriquidor per a l'aprenentatge (clima d'aula). A més, fomenta l'autonomia i l'aprendre a aprendre.
7. Coordinador d'activitats grupals: fomenta la participació activa, dissenya activitats d'interacció i col·laboració.
8. Dinamitzador de comunitats d'aprenentatge. Afavoreix la participació de tota la comunitat educativa: família, professorat, voluntaris amb un objectiu comú, l'aprenentatge dels xiquets i xiquetes.
9. Supervisor i avaluador del progrés: intervé en l'avaluació formativa i contínua. Revisa les activitats i apunta suggeriments. Dona resposta, resol els dubtes i realitza una retroalimentació contínua donant valoracions grupals i individuals.



## PQI

Aquest projecte té en compte la persona que ens il·lusiona

# AL ENS IL·LUSIONA UNA PERSONA...

## Emprenedora

Busca solucions creatives i innovadores, amb esforç i entusiasme per aprendre.



## Reflexiva

Analitza situacions, fets i circumstàncies per construir la seva pròpia opinió.

## Conscient

Es coneix, s'estima i sap canalitzar les seves emocions per relacionar-se de manera assertiva.



## Compromesa

S'implica amb l'entorn i la societat per a la recerca del bé col·lectiu.

## Competent

Resol situacions diverses desenvolupant el ventall d'aprenentatges adquirits.



Persona que ens il·lusiona  
Comissió Pedagògica





## MER

Aquest projecte treballa el marc educatiu de referència

# AL APRENEM...



... en un ambient d'escolta i acollida de les opinions dels infants, les seves famílies i tots els professionals externs que intervenen en l'acció educativa.

... construint una xarxa de treball conjunta aprofitant les sinèrgies de les diferents escoles.

... per mitjà de pràctiques d'aprenentatge globals, competencials i contextualitzades, basades en evidències científiques on els alumnes troben el sentit a allò que se'ls proposa descobrir/aprendre/investigar.

... a partir de reptes que activen els coneixements previs i permeten l'alumne construir nous aprenentatges.

... transformant els aprenentatges en resultats (productes o serveis) amb repercussió en les persones i l'entorn.

... a partir d'activitats que desenvolupen habilitats cognitives superiors

... mitjançant la reflexió i la conversa educativa entre els mestres i l'alumnat per convertir-los en aprenents estratègics i autoregulats.

... reconeixent la riquesa de la singularitat de totes les persones i personalitzant les propostes educatives, que parteixen dels coneixements previs, la realitat i la motivació de cada alumne i del moment del grup.

... participant junts, mestres i alumnat, de forma continuada en les activitats d'ensenyament-aprenentatge (ensenyar és acompanyar).

... utilitzant metodologies diverses, adequades a l'objecte d'aprenentatge i a les necessitats i característiques de l'alumnat.



... entenent l'avaluació com un procés constant on l'alumnat pren consciència del què aprèn, com ho aprèn i li permet prendre decisions per continuar avançant. Una avaluació reguladora que permet als infants aprendre a partir dels propis errors.

